

BM-25 | PLAAT AFSCHUINMACHINE

De BM-25 is een gebruiksvriendelijke, draagbare machine voor zwaar gebruik, waarmee je schuine kanten kan maken tot een maximale breedte van 25 mm.

De afschuinmachine is uitgerust met een krachtige elektromotor en een freeskop die een soepele werking en een uitzonderlijk rendement mogelijk maakt.

Met de BM-25 kan men rechte kanten frezen, tot een maximale breedte van 25 mm, terwijl het manueel in te stellen variabel regelbare toerental zorgt voor optimale snijcondities.

De freesdiepte en afschuiningshoek tussen 0 en 90 kunnen traploos, manueel worden ingesteld zonder dat hiervoor gereedschap nodig is.

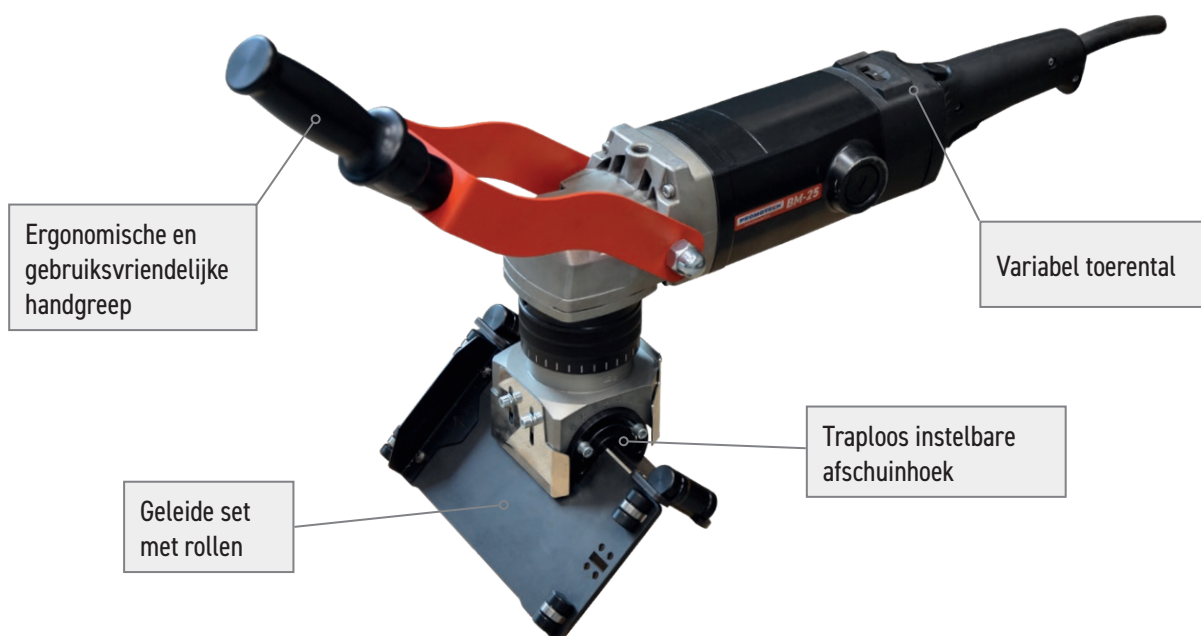

Kenmerken & Voordelen:

- Maximale afschuin breedte van 25 mm (er kan meer dan één bewerking nodig zijn)
- Traploos instelbare schuine hoek tussen 0 en 90 graden - slechts één freeskop te gebruiken
- Zeer krachtige elektromotor met elektronische snelheidsregeling tussen 1800-5850 rpm om met verschillende materialen -en legeringen te werken
- De freeskop werkt met de vlakfreesmethode, waardoor er minder weerstand en -inspanning is voor de operator
- Overbelastingsbeveiliging om schade aan de motor te voorkomen
- Traploze aanpassing van de afschuinbreedte voor volledige controle over het afschuinproces
- Verstelbare handgreep en een handgreep voor comfort en ergonomie

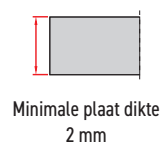
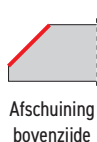
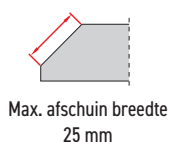

■ Comfort en ergonomie:

- Elke gebruiker kan de positie van de greep en het handvat individueel aanpassen
- De greep kan 360 graden worden gedraaid
- De handgreep kan in de meest gewenste hoeken worden gekanteld
- Verstelbare greep en handvat maken het werk comfortabel voor zowel rechts- als linkshandige en gebruikers van verschillende lengte
- Geleide set met rollen kan 360 graden worden gedraaid
- 2 mogelijke posities van de rollen (breed en smal)

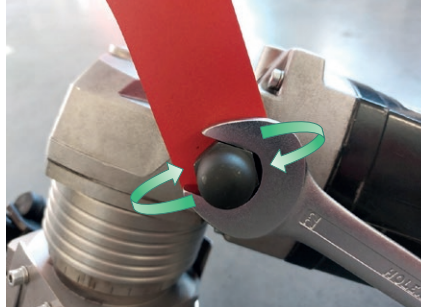
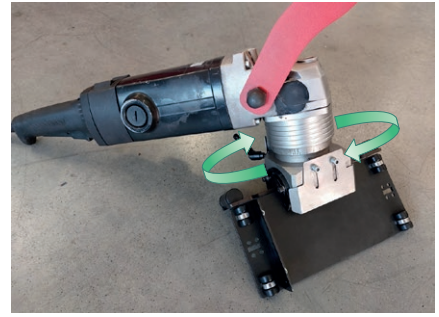

■ Traploos instelbare schuine hoek tussen 0 en 90 graden:

- Eén freeskop voor bereik van alle graden
- Geen verschillende freeskoppen nodig voor specifieke hoeken
- Afschuin hoeken mogelijk van 15 tot 75 graden

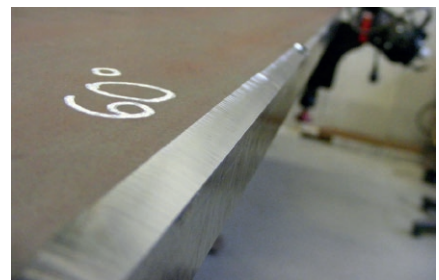

■ Afschuinbreedte tot 25 mm bij 45 graden:

- Verschillende afschuiningbreedtes zijn mogelijk met de BM-25
- Het eindresultaat is afhankelijk van de combinatie van afschuiningshoek en afschuiningdiepte



Werken bij 0 graden:

- Facing proces om een vlak oppervlak te produceren

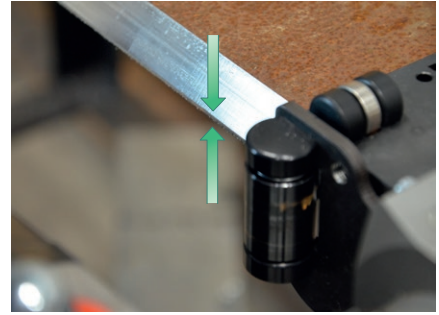
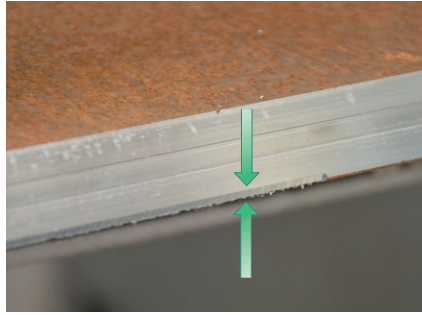
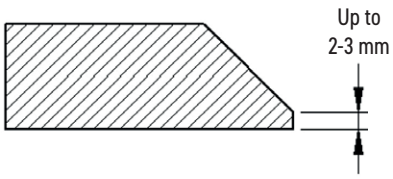

Werken op 90 graden:

- Verwijderen van cladding en andere slijtvaste lagen
- Verlaging van de plaatrandhoogte

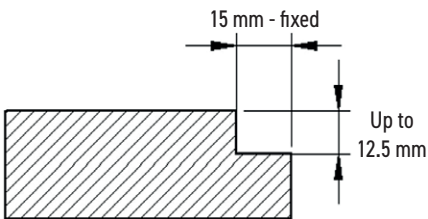

Pijpklemmen voor het bevestigen van het werkstuk voor BM-25:

- Voor het uitwendig afschuiven van pijpen met een minimale diameter van 100 mm (4")



ZST-0715-21-00-00-0
Set voor koolstofstaal



ZST-0715-25-00-00-0
Set voor roestvrij staal



BM-25 TECHNISCHE SPECIFICATIES

Spanning	1- 220-240 V, 50-60 Hz
Vermogen	2200 W
Spil snelheid (zonder belasting)	1800-5850 rpm
Max. afschuin breedte (b, Fig. 1)	25 mm
Maximale snijdiepte (d, fig. 1)	12,5 mm
Afschuinhoek (β , fig. 1)	0°-90° 15°-75° (aanbevolen)
Minimale werkstukdikte	2 mm
Gewicht	12,5 kg
Vereiste omgevingstemperatuur	0-40°C
Product Code	UKS-0715-10-20-00-0

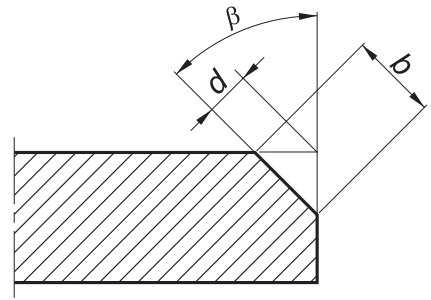
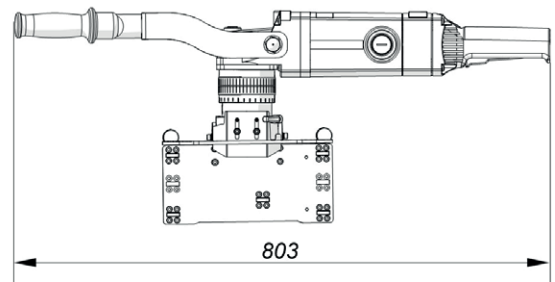
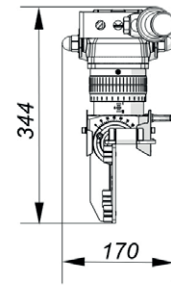

Fig. 1



■ Standaard geleverde set:

- Afschuinmachine incl. freeskop met 5 beetelplaten
- Plastic koffer
- 3 spaanbeschermers (basis, 30°, 45°)
- Vet voor de schroeven (5 g, 0.17 oz)
- Drift
- 22 mm platte sleutel
- Inbusleutel 4 mm
- Inbusleutel 10 mm
- Gebruikershandleiding

■ BM-25 maakt gebruik van een freeskop met de volgende kenmerken:

- Minder weerstand bij het frezen
- Minder inspanning voor de bediener
- Groter bereik van laskantbreedtes welke handmatig kunnen worden gemaakt tot 25 mm

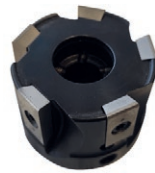

Freeskop uitgerust met 5 beetelplaten, klaar voor gebruik

■ Accessoires:

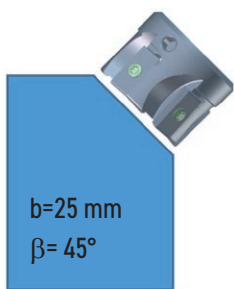

GLW-0715-19-00-00-0
Freeskop



ZST-0715-23-00-00-0
Freeskop voor roestvrijstaal



PLY-000756
Snij-inzetstuk voor Koolstofstaal (verkoch 10 stuks/doos)



PLY-000849
Snij-inzetstuk voor roestvrijstaal (verkoch 10 stuks/doos)



ZST-0715-24-00-00-0
Set geleiderollen van roestvrij staal voor BM-25



WKR-000577
Bevestigingsschroef voor inzetstuk voor Koolstofstaal



WKR-000592
Bevestigingsschroef voor inzetstuk voor roestvrijstaal

