

RAIL BULL 2

CHARIOT MODULAIRE SUR RAIL POUR LE SOUDAGE ET COUPAGE TOUTES POSITIONS

Caractéristiques et avantages:

- Chariot modulaire configurable pour des applications variées de soudage, de coupage et de gougeage sur tôles plates ou courbées, ou sur tubes et pipes
- Oscillateur linéaire pour reproduire les soudures balayées
- Compensation de la position verticale et horizontale de la torche grâce au système de suivi de joint automatique
- Soudage discontinu programmable
- Possibilité de choisir un mode de fin de course sur trois disponibles
- Convient à une multitude d'applications jusqu'à un rayon minimum de 100 mm (4")
 - Anneaux pour tubes à partir de \varnothing extérieur de 200 mm (8") à 3 m (10 ft)
 - Rail Hi-Flex sur diamètres externes à partir de 1500 mm (59")
 - Rails cintrés sur mesure pour \varnothing extérieur de 3 m (10 ft) à 10 m (32 ft)
 - Les rails semi flexibles peuvent être courbés avec un rayon de 5 m (16 ft) minimum sans déformation permanente
- La commande à distance ergonomique avec ses réglages intuitifs permet le réglage des paramètres sans devoir soulever la cagoule de soudage
- La commande à distance se fixe aisément sur tous les supports ferromagnétiques grâce à l'aimant intégré
- Convient aux pièces ferromagnétiques et non magnétiques grâce à l'entraînement par crémaillère sur rail applicables sur surfaces plates ou courbées à l'aide de supports à aimants ou à ventouses.
- Le Rail Bull 2 produit des soudures et coupes de grande qualité en une fraction de temps nécessaire pour le faire en manuel
- La grande vitesse jusqu'à 3 m/min permet le coupage plasma





Oscillation linéaire avec tracé trapézoïdal, triangulaire ou droit



Anneaux pour tubes à partir de \varnothing_{ext} de 200 mm (8") à 3 m (10 ft)



Rail Hi Flex pour diamètre externe minimum de 1500 mm



Rails cintrés sur mesure pour \varnothing extérieur de 3 m (10 ft) à 10 m (32 ft)



Le rayon minimum convexe pour rail semi flexible est 5 m (16 ft)



Soudage continu



Soudage discontinu



Vitesse horizontale 10-300 cm/min



Vitesse verticale 10-300 cm/min

Le Rail Bull 2 fonctionne en toutes positions, sur des pièces ferromagnétiques et non magnétiques grâce à l'entraînement par crémaillère sur rail applicables sur surfaces plates ou courbées à l'aide de supports à aimants ou à ventouses.

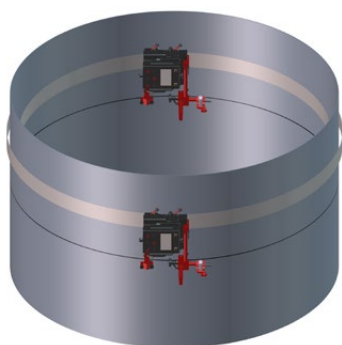
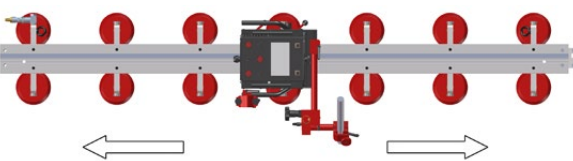
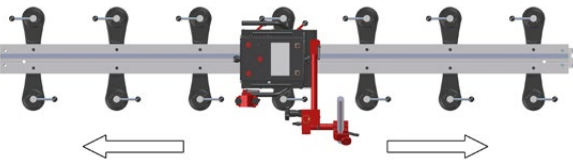
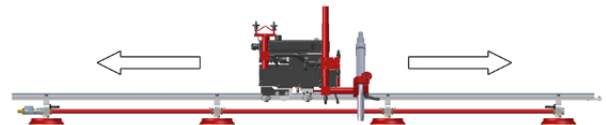
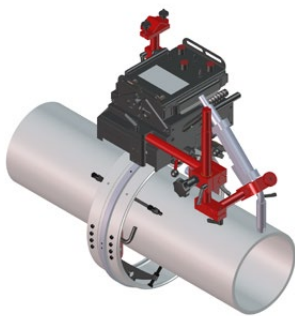

■ Caractéristiques et avantages:

- Conception modulaire, facile à faire évoluer
- Soudures continues ou discontinues programmables (longueur soudure, espacement, retour fin de cordon, anti cratère)
- Oscillateur linéaire pour reproduire les soudures balayées
- Trois modes de suivi de joint automatique (vertical, horizontal ou les deux)
- Le fin de course arrête le soudage et le chariot se déplace dans sa position initiale
- Boîtier de commande à distance ergonomique (3 m de câble inclus) avec adhésion magnétique pour le fixer aux matériaux ferromagnétiques
- Afficheur multifonctionnel à LED avec représentations numériques de chaque paramètre de mouvement, pour le réglage simple et la répétition des procédures de soudage/coupage sans hésitations
- Logiciel et interface intuitifs
- Amorçage automatique de l'arc de soudage lors du démarrage
- Entraînement à crémaillère et pignon
- Choix de l'alimentation 230 V, 115 V ou 42 V
- Circuit de régulation en boucle et moteur avec codeur, pour une vitesse d'avance et un positionnement plus précis
- Maîtrise de l'énergie de soudage et moins de déformations
- Moins de pertes de consommables - évite le „sur”soudage
- Pince de serrage rapide de la torche MIG/MAG avec diamètres de 16-22 mm (0.63-0.87”); ou jusqu'à 35 mm (1.38”) en option
- Réglage précis de la torche
- Améliore les conditions de travail - réduit l'exposition de l'opérateur à la chaleur et aux fumées

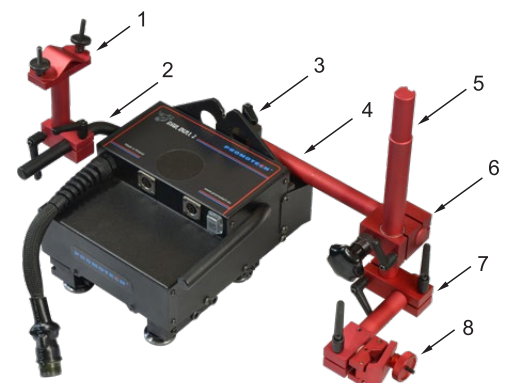
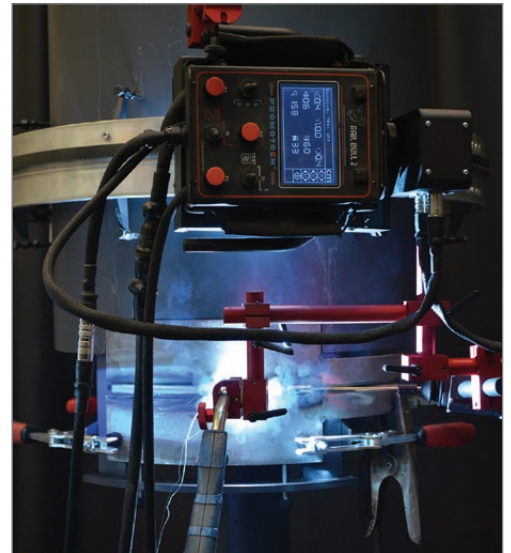
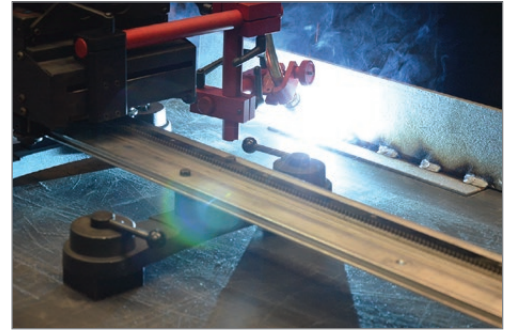
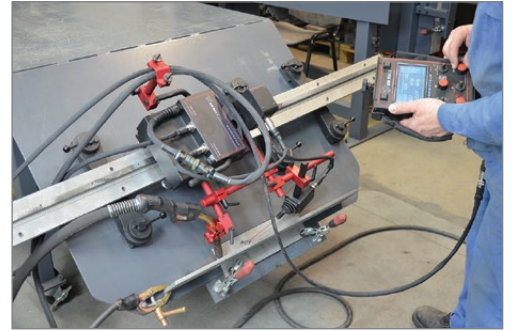

1. Support faisceau
2. Poignée
3. Support de tige
4. Tige 300 mm (12")
5. Crémaillère 300 mm (12") avec course de 180 mm (7")
6. Noix
7. Bloc de serrage avec leviers
8. Support torche court avec pince

SPÉCIFICATIONS RAIL BULL 2		
Alimentation		1~230 V, 50-60 Hz 1~115 V, 50-60 Hz 1~ 42 V, 50-60 Hz
Puissance		120 W
Position soudage (suivant EN ISO 6947 et AWS/ASME)		PA / 1F / 1G PB / 2F PC / 2G PD / 4F PE / 4G PF / 3G PG / 3F (contactez votre distributeur) PG / 3G
Fixation sur tubes et pièces rondes	Anneaux Rails Hi-Flex Rails cintrés sur mesure Rail semi flexible	à partir de \varnothing ext de 200 mm (8") à 3 m (10 ft) Rayon de courbure minimum de 750 mm (30") pour \varnothing extérieur de 3 m (10 ft) à 10 m (32 ft) Le rayon minimum de la courbe est 5 m (16 ft)
Type de torche		MIG/MAG, TIG, Plasma, Oxycoupage
Diamètre de torche		16-22 mm (0.63-0.87"), jusqu'à 35 mm (1.38") en option
Force de traction horizontale		400 N
Force de traction verticale		300 N
Vitesse horizontale		0-300 cm/min (0-120 in/min)
Vitesse verticale		0-300 cm/min (0-120 in/min)
Type d'oscillation		Linéaire
Tracé de soudage		Droit, triangulaire, trapézoïdal, carré
Largeur d'oscillation		0.2-11.8 cm (0.1-4.5")
Vitesse d'oscillation		10-300 cm/min (5-120 in/min)
Temporisations		0-5 s
Poids		10 kg (22 lbs)

Tracés
de soudage:

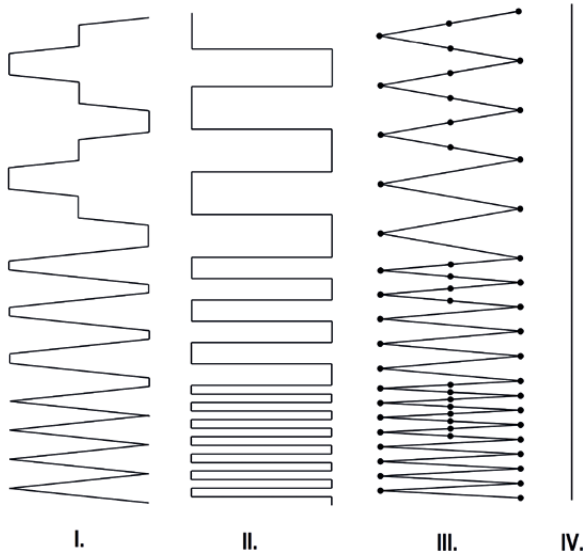

- I. Trapézoïdal Le chariot avance en continu, même lors des temporisations.
Le tracé est déterminé par la vitesse de balayage et temps d'arrêts au centre et aux extrémités du tracé.
- II. Carré Le chariot avance seulement pendant les temporisations et s'arrête pendant le déplacement latéral.
Le tracé est déterminé par les temps d'arrêts et la vitesse de balayage n'a pas d'influence.
- III. Triangulaire Le chariot avance seulement pendant le balayage.
Le chariot et l'oscillation s'arrêtent pendant les temporisations.
- IV. Droit Le chariot avance de manière droite continu et sans oscillation.

Accessoires standards:



Câble alimentation 5m (17 ft)
PWD-0523-10-03-00-0



Commande à distance
PNL-0523-03-00-00-0



Cordon de commande à distance 3m (10 ft)
PWD-0523-10-01-00-0

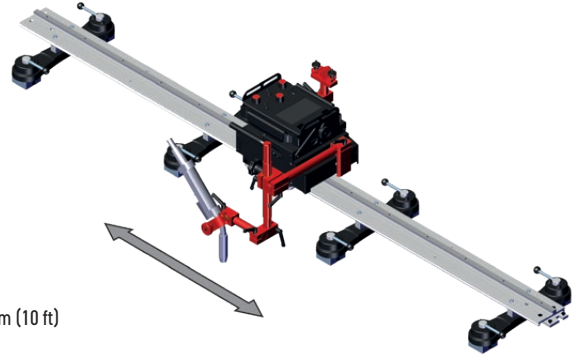

Cordon de commande de l'arc de 6.5 m (21 ft)
KBL-0466-17-00-00-0



Tige 300 mm (12")
WSP-0523-16-00-00-0



Noix
ZSP-0475-62-00-00-0



Crémaillère 300 mm (12")
RAM-0523-17-00-00-0



Support faisceau
UCW-0523-05-01-00-0



Bloc de serrage avec leviers
KST-0525-11-00-00-0



Support torche court avec pince
UCW-0476-20-00-00-0



Butée fin de course
ZDR-0523-76-00-00-0

Accessoires optionnels:



Alimentation
(3 voltages, version à choisir)
1 ~ 230 V, 50-60 Hz, ZSL-0523-09-00-00-0
1 ~ 115 V, 50-60 Hz, ZSL-0523-09-00-01-0
1 ~ 42 V, 50-60 Hz



La configuration avec suivi de joint nécessite un palpeur et une glissière verticale motorisée

Glissière verticale motorisée
OSK-0523-06-00-00-0



Positionnement actif de la torche en vertical et en horizontal



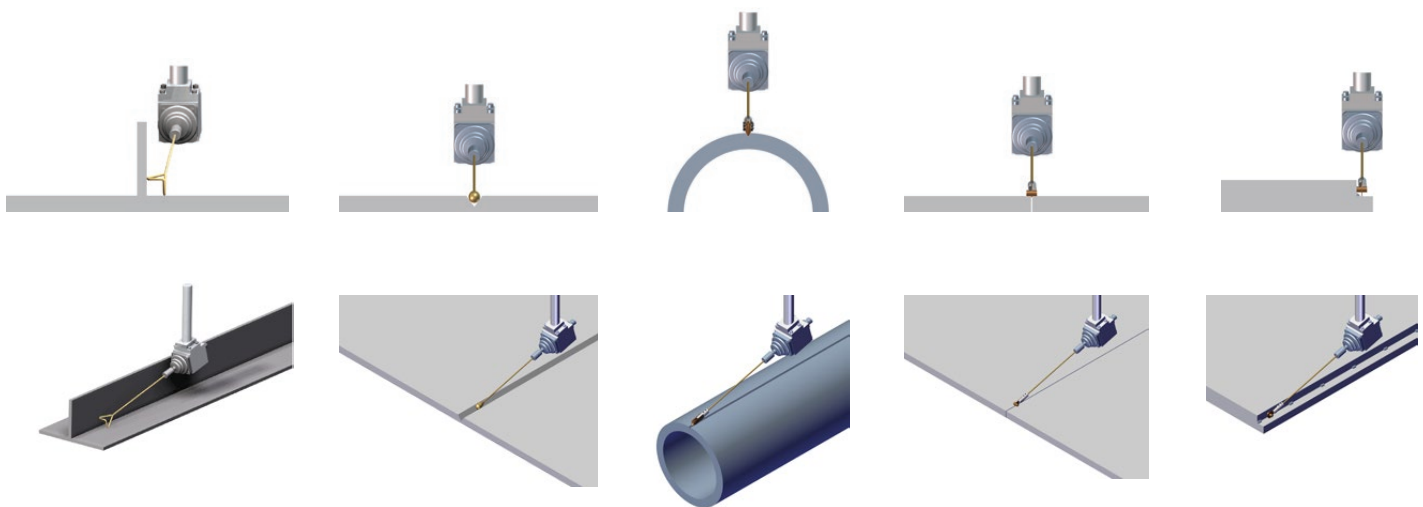

Rail Hi Flex diam. Externe mini 1500 mm
TRO-0673-00-00-0

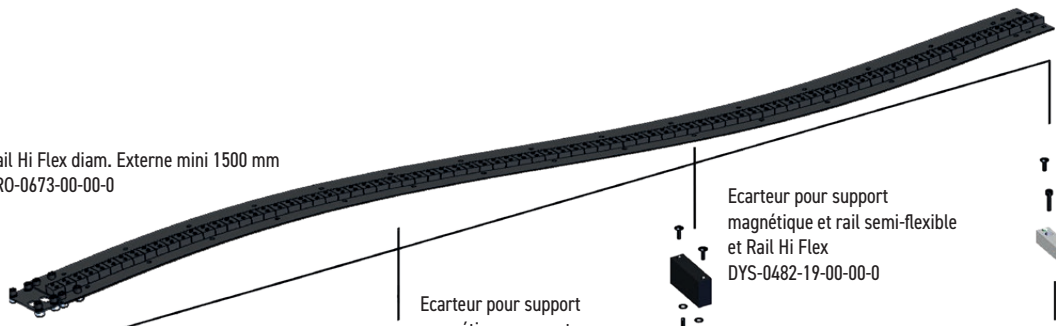

Ecarteur pour support à ventouses et rail semi-flexible et Rail Hi Flex
DYS-0541-11-01-00-0

Ecarteur pour support magnétique et rail semi-flexible et Rail Hi Flex
DYS-0482-19-00-00-0

Ecarteur pour support magnétique compact et Rail Hi Flex
DYS-0582-10-00-00-0

Ecarteur pour support magnétique et rail semi-flexible et Rail Hi Flex
DYS-0482-19-00-00-0



Support magnétique réglable
ZSP-0523-19-00-00-0

Support magnétique pivotant
ZSP-0475-85-00-00-0

Support magnétique compact
PDS-0582-10-00-02-0

Support magnétique
ZSP-0475-92-00-00-0

Support magnétique résistant à la chaleur
ZSP-0475-93-00-00-0

Les roues standards doivent être remplacées par les roues optionnels pour rails Hi-Flex



Jeu de roues pour rail Hi-Flex (4 pcs.)
Référence: ZSP-0673-07-00-00-0

Anneaux

Disponibles sur demande, les anneaux sur mesure pour tubes de \varnothing extérieur à partir de 200 mm (8") à 3000 mm (10 ft)
Les anneaux peuvent être équipés de supports variés dépendant des besoins du client



Support à boulons
WSP-0523-14-02-00-0

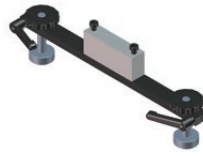

Support magnétique
WSP-0523-14-12-00-0

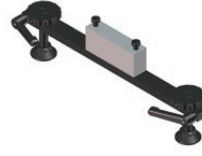

Support avec pieds plastiques
WSP-0523-14-11-00-0

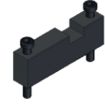

Support pour anneaux pour étendre la gamme de diamètres de 50 mm vers le bas
DYS-0523-14-14-00-0

Rail rigide longueur 2 m (6.5 ft)
PRW-0482-47-00-00-0

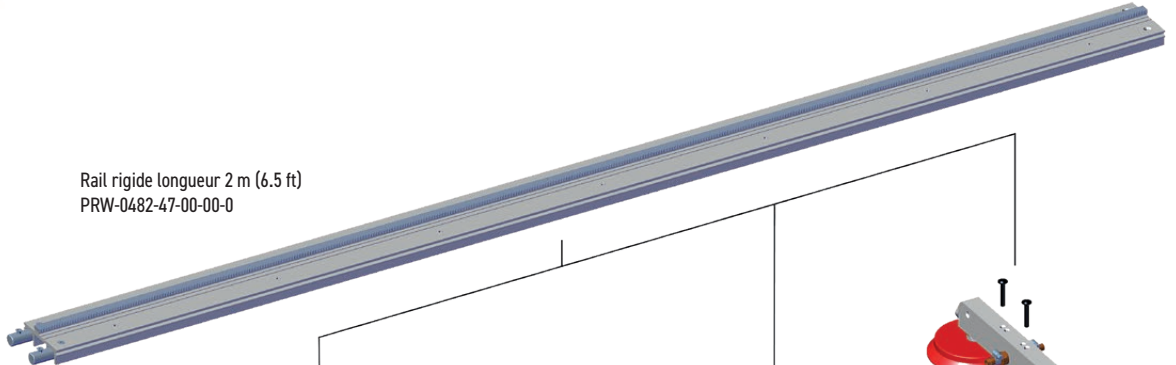

Ecarteur pour support magnétique et rail rigide
DYS-0482-21-00-00-0



Support magnétique compact
PDS-0582-10-00-02-0

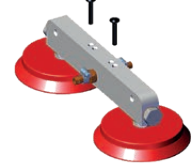

Support à ventouses
MST-0541-10-02-00-0

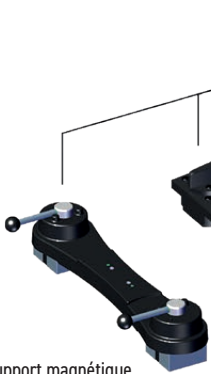

Support magnétique
ZSP-0475-92-00-00-0



Unité magnétique poids plume
MST-0677-00-00-00-0



Support magnétique résistant à la chaleur
ZSP-0475-93-00-00-0

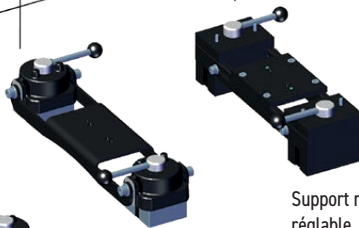

Support magnétique réglable
ZSP-0523-19-00-00-0



Support magnétique pivotant
ZSP-0475-85-00-00-0

Rail semi-flexible longueur 2 m (6.5 ft) Rayon de courbure de 5 m (16 ft) minimum
PRW-0482-15-05-00-0

Les rails semi flexibles peuvent être courbés sur mesure avec un rayon de 1.5 à 5 m (5 à 16 ft)

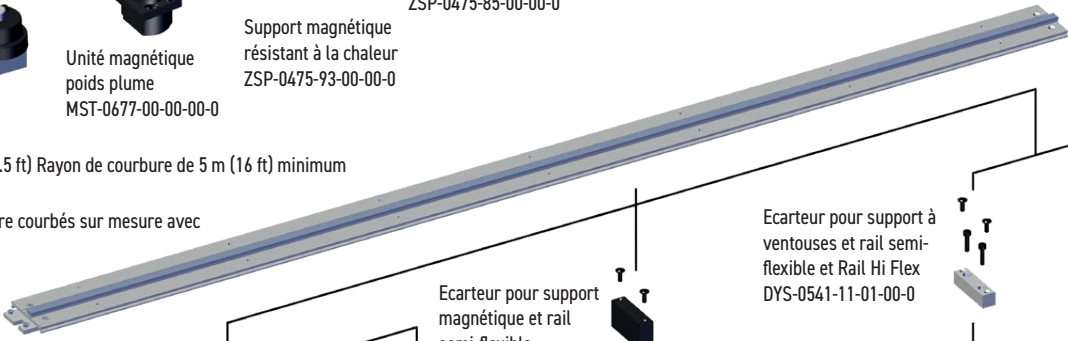

Ecarteur pour support magnétique et rail semi-flexible et Rail Hi Flex
DYS-0482-19-00-00-0

Ecarteur pour support magnétique compact et Rail Hi Flex
DYS-0582-10-00-00-0

Ecarteur pour support magnétique et rail semi-flexible et Rail Hi Flex
DYS-0482-19-00-00-0

Ecarteur pour support à ventouses et rail semi-flexible et Rail Hi Flex
DYS-0541-11-01-00-0

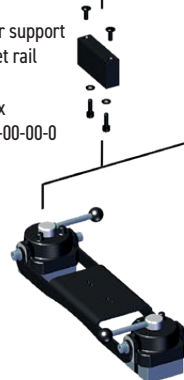

Support magnétique pivotant
ZSP-0475-85-00-00-0

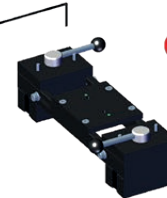

Support magnétique réglable
ZSP-0523-19-00-00-0



Support à ventouses
MST-0541-10-02-00-0

Ecarteur aluminium pour rail semi-flexible
WSP-0541-11-02-00-0

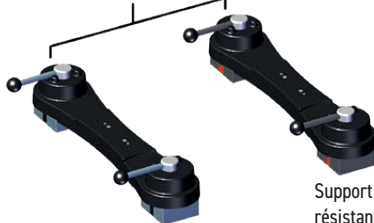

Support magnétique
ZSP-0475-92-00-00-0

Support magnétique compact
PDS-0582-10-00-02-0

Support magnétique résistant à la chaleur
ZSP-0475-93-00-00-0



Support rail
WSP-0523-12-01-00-1



Plus d'information disponible sur la configuration du système à ventouses sur le site www.promotech.eu

■ **Le Rail Bull 2 est livré dans sa valise plastique, avec:**

- Chariot
- Alimentation
- Câble alimentation 5m (17 ft)
- Commande à distance
- Cordon de commande à distance 3m (10 ft)
- Cordon de commande de l'arc de 6.5 m (21 ft)
- Tige 300 mm (12")
- Crémaillère 300 mm (12")
- Noix
- Bloc de serrage avec leviers
- Support torche court avec pince
- Support faisceau
- Butée fin de course
- clé hexagonale 6 mm
- Manuel de l'opérateur



■ **Applications:**

- Fabrication de remorques
- Citernes
- Réservoirs pétrole
- Réservoirs eau
- Appareils à pression
- Rechargement
- Ponts métalliques
- Charpente
- Constructions métalliques
- Soudage de panneaux
- Chantiers navals
- Toute application nécessitant des soudures longues

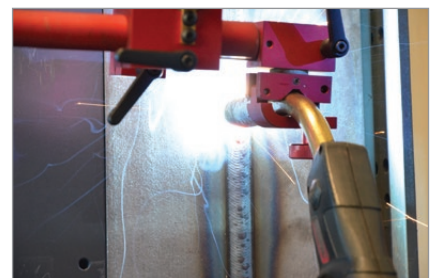
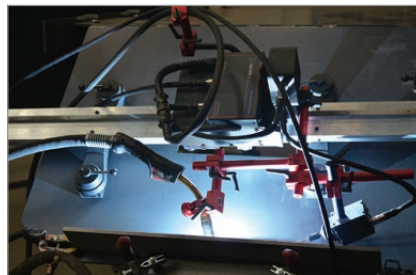

Mitglied im DVS - Deutscher Verband für Schweißen und verwandte Verfahren e. V.



Plus d'informations sur www.promotech.eu



PROMOTECH Sp. z o.o.
ul. Elewatorska 23/1, 15-620 BIAŁYSTOK, POLAND
tel. (+48 85) 678 34 05, fax (+48 85) 662 78 77
marketing@promotech.eu www.promotech.eu

Votre revendeur local:

