

■ SCORPIO BATTERY | DRAADLOZE PROGRAMMEERBARE LASTRACHTOR

De SCORPIO BATTERY is een op accu werkende, programmeerbare lastractor die ontworpen is voor het maken van hoek- en stuiklassen in zowel de steek- als de continuumodus. Met de programmeerfunctie kun je het gewenste laspad instellen door parameters op te geven zoals laslengte, overslaande lengte en kratervulling aan het begin en einde van de lasnaden.

De CAS LiHD (High Density Lithium Ion) batterij levert voldoende vermogen om zelfs de zwaarste toepassingen zonder kabels uit te voeren.

Door de snelheidsregeling en stabilisatie van de tractor kan de geometrie van de lasnaad nauwkeurig worden afgestemd op de vereiste specificaties, waardoor kostbaar overlappen wordt voorkomen en het verbruik van toevoegmateriaal aanzienlijk wordt verminderd.

De SCORPIO BATTERY kan ook weeflassen met behulp van een optionele pendeloscillator, waarmee de weefbreedte, weefsnellheid en stilstandtijden links/rechts nauwkeurig kunnen worden geregeld.

■ Kenmerken en voordelen:

- Eenvoudig en ergonomisch programmeren van laspatronen en steeklasparameters
- Multifunctioneel LED-display met rijnsnelheid, eenheden, lasinstellingen en diagnostische berichten
- Gesloten regelkring stabiliseert de rijnsnelheid en zorgt voor een gelijkmatige warmte-inbreng voor lassen van constante kwaliteit
- Handige 18 V DC accuvoeding (dezelfde 4,0 Ah accu voor MINI SPIDER BATTERY, GECKO BATTERY en DRAGON BATTERY trekkers)
- Lithium Ion accu met hoge dichtheid (LiHD) zorgt voor maximale beschikbaarheid van vermogen voor langere perioden
- Intelligent batterijbeheer voor langdurige prestaties
- 4-wielaandrijving met magnetische tractie voor een stabiele beweging van de trekker
- Compact lichtgewicht ontwerp met een duurzaam gegoten aluminium behuizing
- Optionele pendeloscillator voor het maken van weeflassen
- Hulpaccessoires maken de SCORPIO BATTERY geschikt voor diverse toepassingen met koolstofstaal, roestvrij staal en aluminium
- Uitgerust met eindschakelaars



Continuulassen



Kettinglassen



Oscilatie
(hoekig)



Laspad
programmering



Met dubbele
toorts lassen



één schakelaar start
meerdere lasbogen



Horizontale snelheid
5-130 cm/min



Min. innwendige
radius
1250 mm (49 7/32")

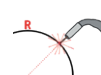

Min. uitwendige
radius
1000 mm (39 3/8)

Een diagram met programmeerbare variabelen

Eenvoudig en ergonomisch programmeren van laspatronen en steeklassen door de mogelijkheid om nauwkeurig parameters in te kunnen stellen, zoals: de laslengte, overslaande lengte en kratervulling aan het begin en einde van de lassen.

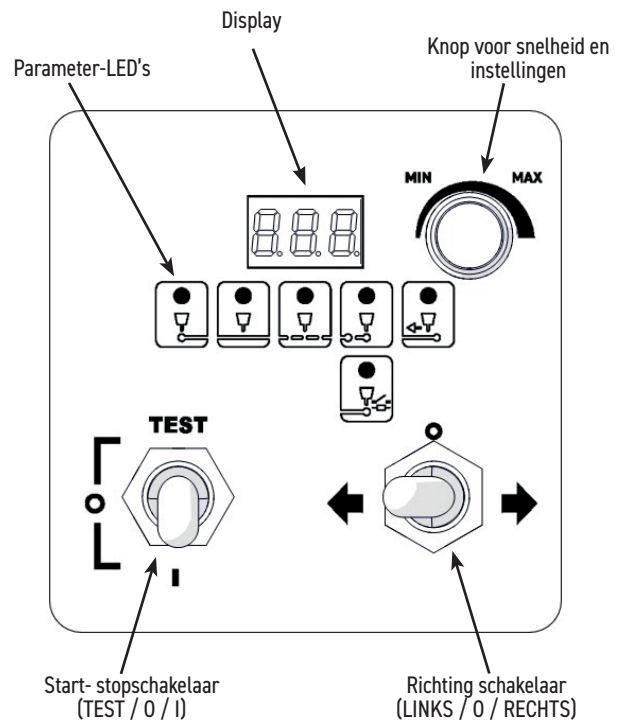

Krater vultijden



Achterlas 5 mm



	Krater vultijd Stabilisatietijd boog	AST	0-5.0 sec [stap: 0.1] Kratervultijd aan het begin van de las
	Laslengte		0.5-99.9 cm [stap: 0.1] 0.5-40" [stap: 0.1]
	Lengte overslaan	---	0.5-99.9 cm [stap: 0.1] 0.5-40" [stap: 0.1]
	Kratervulling	CF CFP	0-5.0 sec [stap: 0.1] Kratervultijd aan het einde van de las
	Uit (standaard)	OFF	Huidige curve ingesteld op Lasbron
	Op	ON	Volle stroom van lasbron
	Omgekeerde vullingslengte	-b-	0-2 cm [stap: 0.1] 0-1" [stap: 0.1]
Alle LED's aan	Totale lengte		1-999 cm [stap: 1] 1-400" [stap: 1] INF

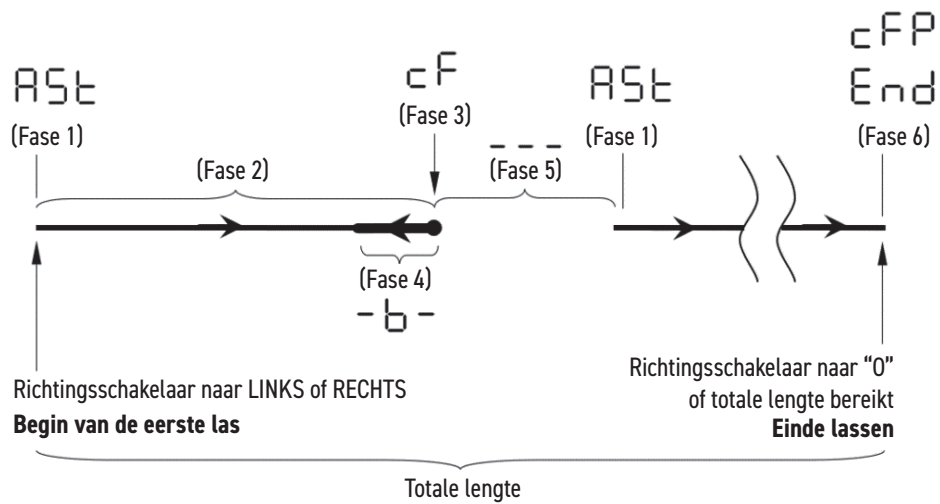
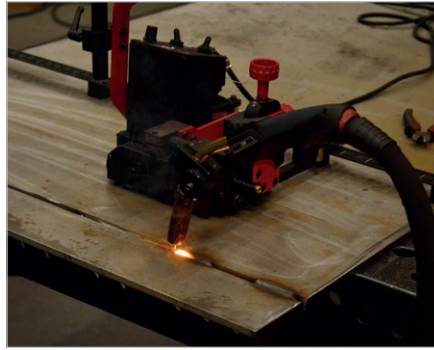

Fase 1	Boogstabilisatie en kratervulling aan het begin van de las
Fase 2	De laswagen beweegt met de ingestelde snelheid en maakt de las met de ingestelde lengte
Fase 3	Kratervulling aan het einde van de las
Fase 4	Terugloop lengte
Fase 5	De laswagen slaat stukken over tussen de lassen
Fase 6	Laatste kratervulling (het einde van de lasprocedure)

■ Standaard toebehoren



4.0 Ah Batterij
AKM-0738-10-00-01-0
(2 stuks inbegrepen)



Eén hand bediening
aansluitkabel van 6.5 m
KBL-0466-17-00-00-0



Standaard geleiderarmen
(set van 2 stuks)
ZST-0752-17-00-00-0



Ultrakorte staaf toortshouder met
klem 16-22 mm
UCW-0757-09-00-00-0

■ Optionele accessoires voor diverse toepassingen



Toortshouder 16-22 mm
ZRZ-0752-07-01-00-0



16-22 mm toortsklem
ZCS-0476-06-01-00-0



Toortshouder 22-35 mm
ZRZ-0466-19-00-00-0



Korte as met klem
WLK-0476-20-01-00-0



Toortshouder korte as
met klem 16-22 mm
UCW-0476-27-00-00-0



Lange as met klem
WLK-0466-04-10-00-0



Toorts houder korte
klem as 16-22 mm
UCW-0754-07-00-00-0



Toortshouder lange as
met klem 16-22 mm
UCW-0466-22-00-00-0



Toorts houder lange
klem as 16-22 mm
UCW-0752-07-00-00-0

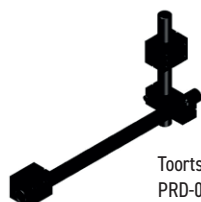

Toorts Verlengarm
PRD-0757-10-00-00-0



Toortshouder met korte
as en klemmogelijkheid
UCW-0476-06-00-00-0

Verlengde kruisverstelling
0-76 mm (0-3") omhoog-
omlaag of links-rechts
ZSP-0466-46-00-00-1



Batterij Lader
LDW-0738-10-00-30-0 (EU)
LDW-0738-04-00-30-0 (UK)

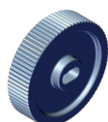

Roestvaststaal aandrijfwiel
KOL-0466-72-00-00-0



Kabelgeleider
PDT-0776-04-00-00-0



Dubbele Toorts Beugel
PDT-0466-40-00-00-0

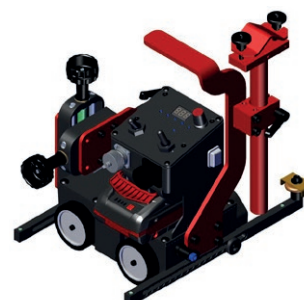
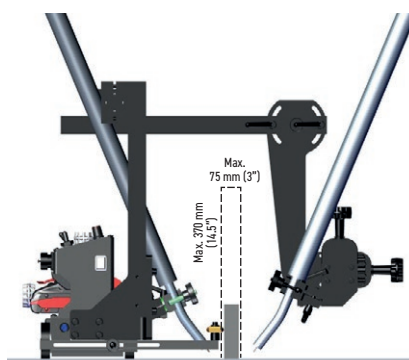

■ Pendeloscillatie (optie)

De SCORPIO BATTERY is klaar voor gebruik met de OSC-8 en OSC-8 PRO externe pendeloscillatoren en heeft een ingebouwde aansluiting om deze oscillatoren van stroom te voorzien. Hierdoor is er geen aparte oscillatorvoeding nodig.



OSC-8 Pendel Module Voor Weeflassen
OSC-0497-10-00-00-0

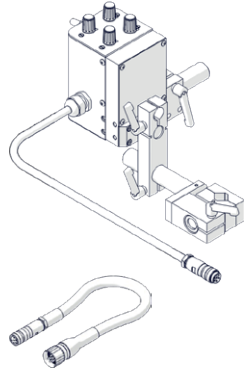

Kabeladapter
PWD-0654-10-00-00-0

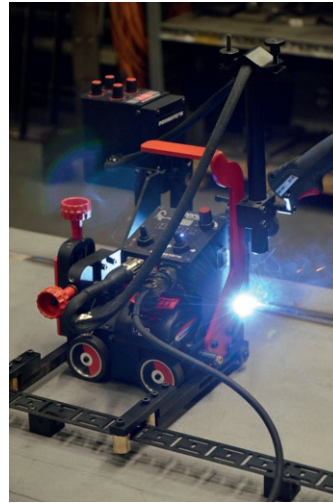

OSC-8 PRO Pendel Module
Voor Weeflassen
OSC-0799-10-00-00-0

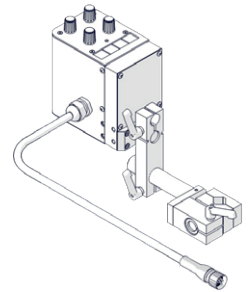

■ De volgende oscillatieparameters kunnen ingesteld en aangepast worden met beide pendule weefmachines:

- Oscillatie breedte
- Oscillatie snelheid
- Verblijftijd aan beide uiteinden

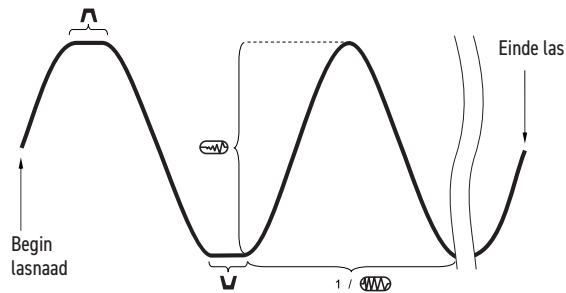

Oscillatorsteun:
(inclusief twee M6x14 schroeven)
WSP-0757-11-00-00-0

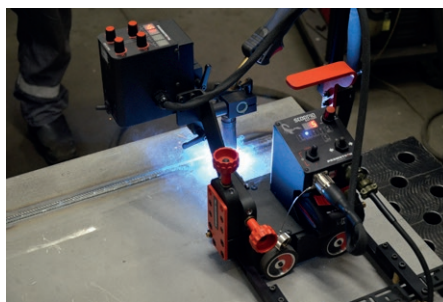
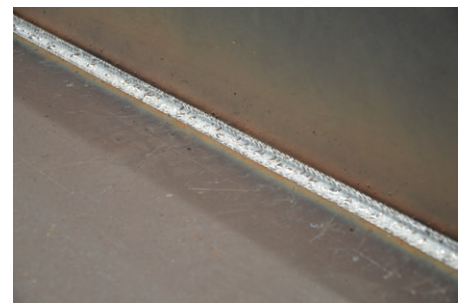
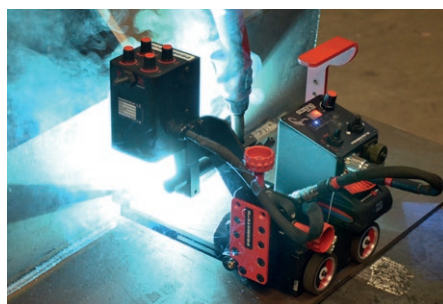

TECHNISCHE SPECIFICATIES	OSC-8	OSC-8 PRO
Stroomvoorziening	14-24 V DC	18-24V DC
Vermogen	50 W	50 W
Toorts type	MIG/MAG	MIG/MAG
Toortsdiameter	16-22 mm	16-22 mm
Oscillatie type	Pendelen	Pendelen
Oscillatiebreedte r=150 mm (6")	1-30 mm (1-100%)	1-30 mm (3-99%)
Oscillatiesnelheid bij een oscillatiebreedte van 10 mm en een stilstandtijd van nul aan de uiteinden	12-115 cycli/min (1-100%)	12-300 cycli/min
Oscillatie-vertraagtijd aan de uiteinden	0-3 s	0-5 s
Maximaal koppel	8 N·m	8 N·m
Vereiste omgevingstemperatuur	0-50°C	0-50°C
Gewicht	2 kg	2.1 kg
Product Code:	OSC-0497-10-00-00-0	OSC-0799-10-00-00-0

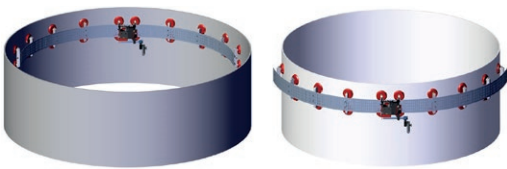

Vacuümunits in gebruik op roestvrijstalen of aluminium tanks

Flexibele rails lengte 1.88 meter (6.1ft)
 Minimale radius is 1,25 meter (4.1ft)
 PRW-0466-71-00-00-0

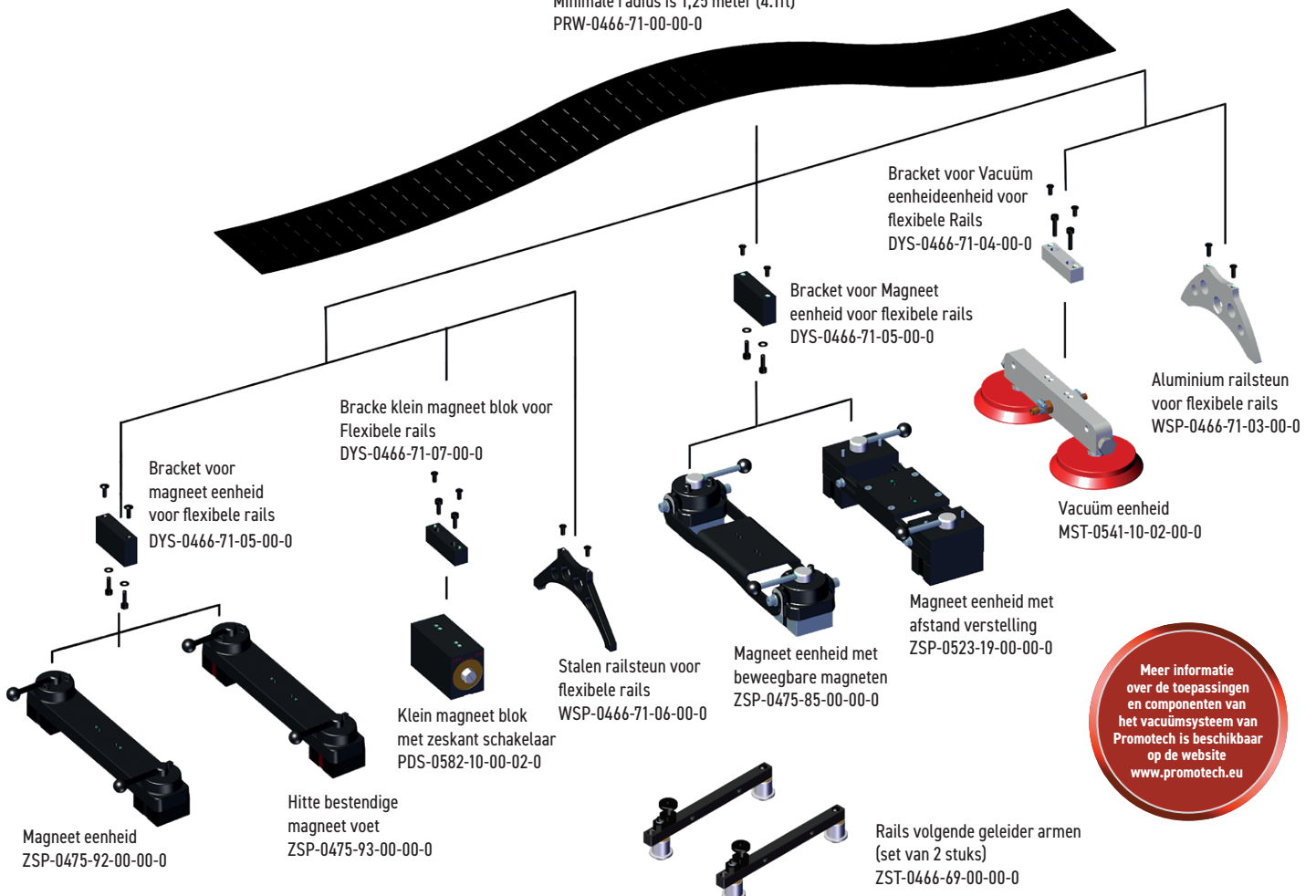

Meer informatie over de toepassingen en componenten van het vacuümsysteem van Promotech is beschikbaar op de website www.promotech.eu

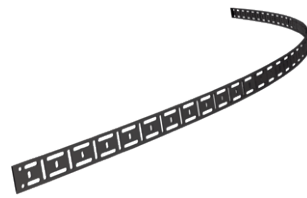
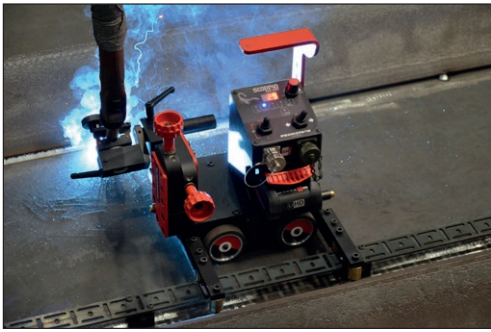

Flexibele geleiderrails 185cm (6ft) 1 st.
Minimum boogstraal is 1 m (3,3 ft)
PRW-0466-50-01-01-0



Magneet blokjes voor flexibele rails
doosje 10 stuks
BLO-0466-68-00-00-0

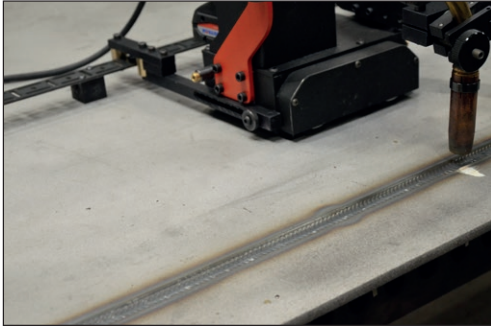

Afstelgereedschap om de rails te positioneren
UST-0466-53-00-00-0

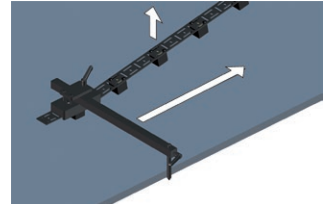

Afhankelijk van het soort bevestigingseenheden dat wordt gebruikt met flexibele rails, is de Scorpio batterijlasterker geschikt voor toepassingen met koolstofstaal, roestvrij staal en aluminium.



Lage geleiderarmen
(set van 2 stuks)
PRW-0752-12-00-00-0

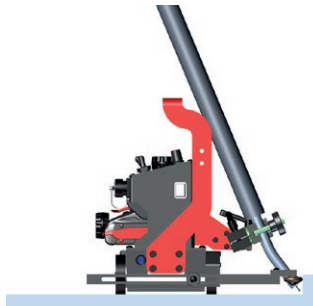

Hoge geleiderarmen
(set van 2 stuks)
PRW-0752-13-00-00-0



Verstelbare geleiderarmen
(set van 2 stuks)
PRW-0752-10-00-00-0

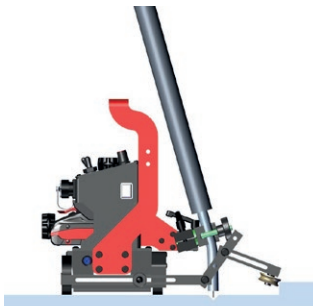

Magnetische geleiderarmen
(set van 2 stuks)
PRW-0752-11-00-00-0

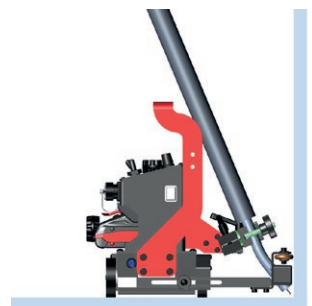

Rails volgende geleiderarmen
(set van 2 stuks)
PRW-0752-14-00-00-0

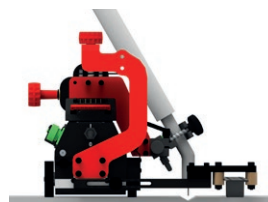

SCORPIO BATTERY TECHNISCHE SPECIFICATIES		
Voltage	18 V DC, 4 Ah	
Vermogen	18 W	
Lasposities (volgens EN ISO 6947 en AWS/ASME)	PA/1F/1G PB/2F PC/2G	
Minimale pad-krommings- radius	Buiten	1000 mm (39 3/8")
	Binnen	1250 mm (49 7/32")
Toorts type	MIG/MAG	
Toortsdiameter	16-22 mm tot 35 mm optie	
Minimum werkstuk dikte	4 mm	
Bodemvrijheid	4 mm	
Horizontale trekkracht	150 N	
Horizontale snelheid (met vol geladen batterij)	5-130 cm/min	
Gewicht (w/o battery)	7 kg	
Maximaal toortsbereik	70 mm	
Product code	WOZ-0757-10-00-00-0	

*met vol geladen batterij

Afmetingen:

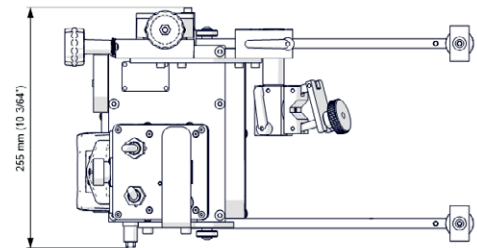
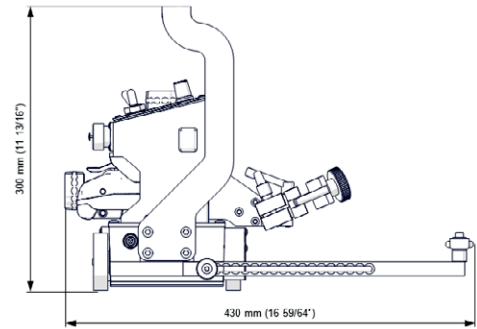

Nieuw controlesysteem van accu:

Detectie en bewaakte parameters:

- te lage en te hoge spanning
- te lage en te hoge temperatuur
- defect van de temperatuursensor
- interne batterijstoring

Voordelen:

- bescherming tegen volledig leegtrekken van de batterij/accu
- langere levensduur van de batterij
- hoge mate van veiligheid voor zowel tractor als bestuurder



Standaard meegeleverd:

- Tractor
- Plastic doos
- 4.0 Ah Batterij (2 stuks inbegrepen)
- Toortshouder
- Synchroon start aansluitkabel
- 4 mm zeskantsleutel
- 3 mm zeskantsleutel
- Handleiding



Min. uitwendige
radius 1000 mm



Min. innwendige
radius 1250 mm

Meer Informatie vind u op www.promotech.eu



Mitglied im DVS - Deutscher Verband für
Schweißen und verwandte Verfahren e. V.

Mitglied im DVS - Deutscher Verband für
Schweißen und verwandte Verfahren e. V.



Uw lokale dealer:



PROMOTECH Sp. z o.o.
Elewatorska 23/1
15-620 Białystok, POLAND
Phone +48 85 678 34 05
marketing@promotech.eu

