

PRO-36R | RAILBOORMACHINE MET ELECTROMOTOR

Een zeer krachtige compacte en lichtgewicht boormachine om in rails te boren.

Snelle positionering, snel span en snel ontgrendelingsmechanisme maken het gebruik makkelijk en veilig.

PRO-36R maakt het mogelijk om in standaard rails te boren. door middel van 2 stuks optionele railprofielsjablonen en 1 stuks gat center positioneerder, die door de eindgebruiker kunnen worden gekozen uit een uitgebreide reeks accessoires voor een verscheidenheid aan rail typen.

Het drukvat met een inhoud van 5 Liter, maakt koelen in elke boor positie mogelijk.

Het is een ideale oplossing wanneer standaard koeling niet perfect werkt.

PRO-36R kan ook worden besteld met Honda 4-takt benzinemotor als PRO 36RH.

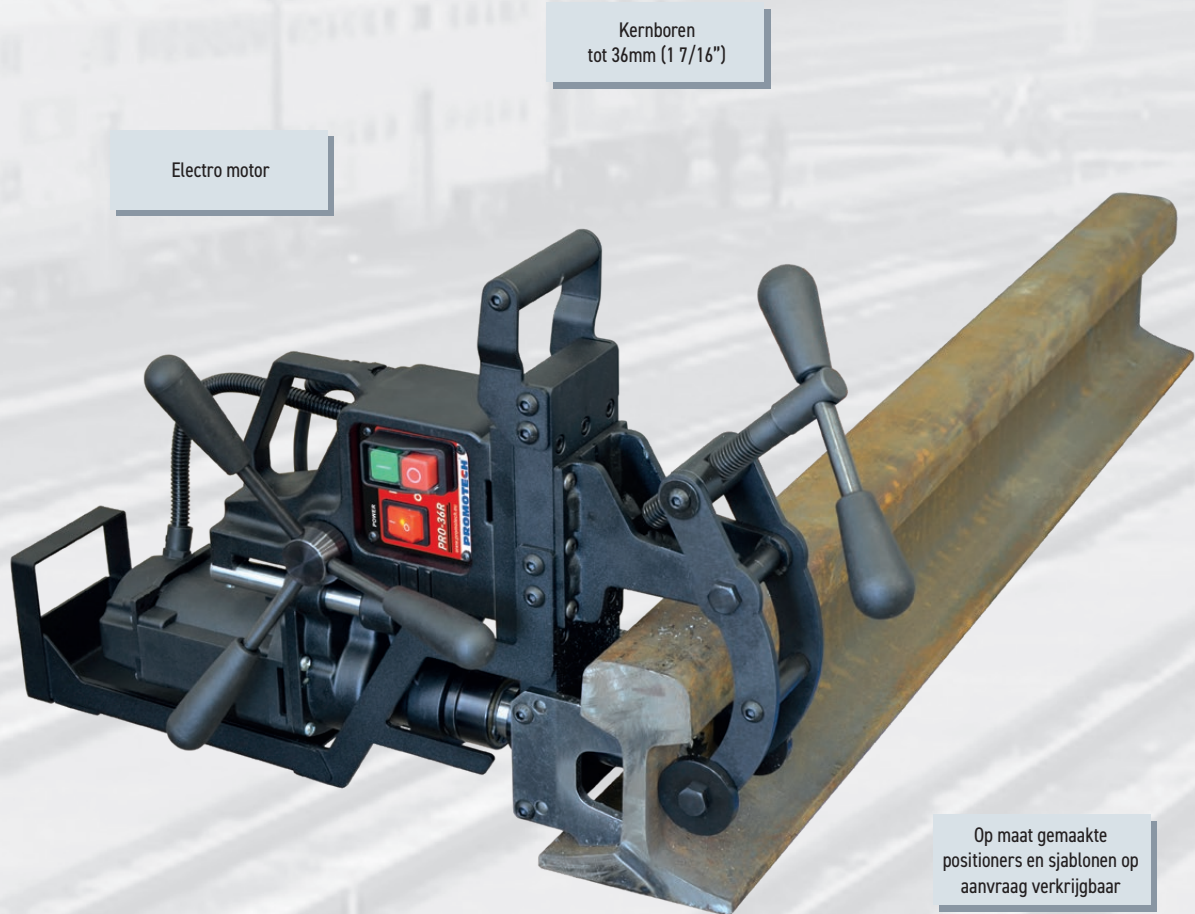

Kernboor:
max 36 mm
(1-7/16")

Spiraalboor:
max 16 mm (5/8")
met Weldon Schacht
19 mm (3/4")

Boordiepte:
max 30 mm
(1-3/16")

Slag:
40 mm
(1-9/16")

Snelheid:
350 rpm

Vermogen:
1020 W

Gewicht:
14.5 kg
(32 lbs)



Max
Ø 36 mm
(1 7/16")



Max
Ø 16 mm
(5/8")

PRO-36R TECHNISCHE SPECIFICATIES

Gereedschap houder	Opname 19 mm; 3/4" Weldon
Kernboren	max 36 mm (1-7/16")
Spiraalboren	max 16 mm (5/8")
Slag	40 mm (1-9/16")
Boordiepte	max 30 mm (1-3/16")
Motortype	Elektrisch 1~ 220-240 V, 50-60 Hz 1~ 110-120 V, 50-60 Hz
Vermogen	1020 W
Snelheid (onder belasting)	350 rpm
Gewicht	14,5 kg (32 lbs)
Product Code 230V/50Hz	WRT-0676-10-20-00-0
Product Code 115V/60Hz	WRT-0676-10-10-00-0

■ Standaard set:

- Railboormachine
- Beschermkoffer
- Drukvat voor koelvloeistof 5L
- Set gereedschappen
- Handleiding
- Standaard set gewicht - 33,6kg (72 lbs 8 oz)

Afmetingen:

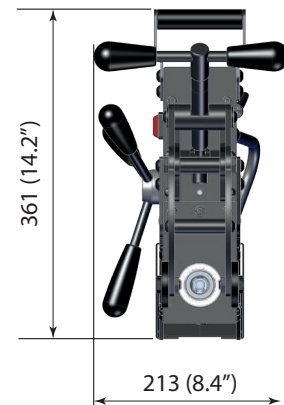
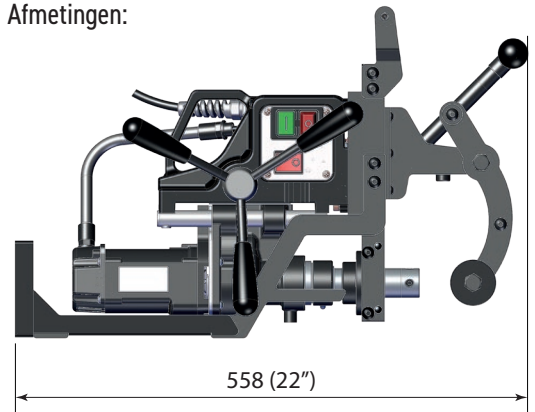

Rail profiel sjablonen en centreer adapter moeten afzonderlijk worden besteld.



Op verzoek van de klant kunnen railprofiel sjablonen en center positioneerders voor gaten vervaardigd worden om aan elke vereiste railnorm te voldoen.

■ Geselecteerde extra accessoires:

- | | |
|-----------------------|--|
| • UST-0275-00-01-00-0 | S49 Rail profiel sjabloon |
| • UST-0275-00-02-00-0 | UIC 60 Rail profiel sjabloon |
| • WZR-0275-13-00-00-0 | S49 Center positioneerder |
| • WZR-0275-14-00-00-0 | UIC 60 Center positioneerder |
| • ZSP-0275-38-00-00-0 | Dubbelzijdig verzink hulpstuk Ø 36mm (1 7/16") |
| • PJM-0676-10-00-00-0 | Drukvat 5L voor koelvloeistof met adapter |



Alle informatie kan zonder voorafgaande kennisgeving worden gewijzigd. 21.12



PROMOTECH Sp. z o.o.
ul. Elewatorska 23/1, 15-620 BIAŁYSTOK, POLAND
tel. (+48 85) 678 34 05, fax (+48 85) 662 78 77
marketing@promotech.eu www.promotech.eu

Uw lokale dealer

