

PRO-60 HP PRO-110 HP

PUNCIÓNADORA HIDRÁULICA PORTÁTIL



Principais características e benefícios:

- Dupla acção - processo totalmente automatizado de perfuração e retorno
- Vasta gama de diâmetros de furo até 27mm
- Construção moderna
- Sistema de avanço com controlo inteligente de detecção automática
- Luz indicadora de estado
- Protecção contra arranque acidental
- Fácil de manusear em posições fora do normal
- Todos os pontos de ligação localizados na parte de trás
- Vasta gama de punções e matrizes de formato especial
- Gerador hidráulico móvel compacto com patente pendente
- O Pórtico de suporte da Puncionadora aumenta tanto a produtividade como o conforto do operador

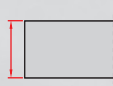

espessura
máxima



profundidade
máxima da
garganta



furo máximo



furo oblongo
máximo



tempo de
perfuração



carga de
perfuração



movimento hidráulico
de dupla acção

PRO-60 HP	13 mm	60 mm	27 mm	25 x 18 mm	5 sec	35 ton	SIM
PRO-110 HP	16 mm	110 mm	27 mm	25 x 18 mm	8 sec	47 ton	SIM

Especificação Técnica da Punçadora Hidráulica Portátil de Dupla Ação

	modelo PRO-60 HP	modelo PRO-110 HP
Máxima profundidade da garganta	60 mm	110 mm
Máximo furo	Ø 27 mm	Ø 27 mm
Máximo furo oblongo	25 x 18 mm	25 x 18 mm
Tempo de perfuração	5 sec	8 sec
Máxima espessura de chapa	13 mm	16 mm
Carga de perfuração	35 ton	47 ton
Pressão de trabalho	700 bar	700 bar
Peso	20 kg	35 kg
Código do produto	GLW-0522-10-00-00-1	GLW-0507-10-00-00-0



Pronto para trabalhar tanto na posição vertical como na horizontal

Dimensões globais

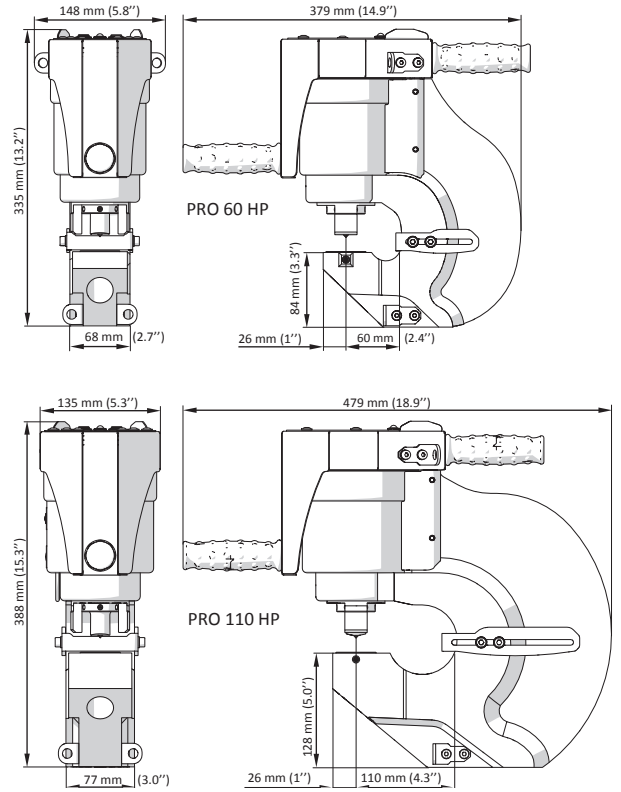

Capacidade PRO-60 HP

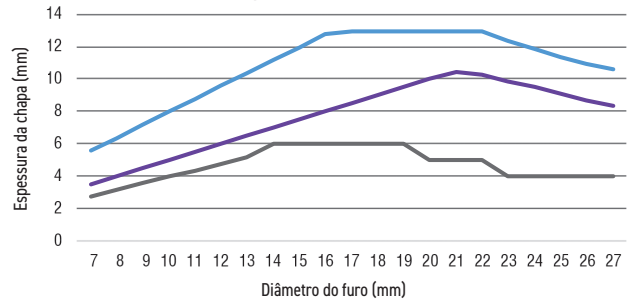

Capacidade PRO-110 HP

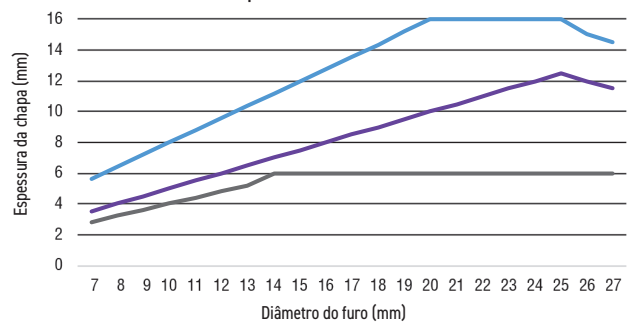

— Rm < 490 MPa — Rm = 490-630 MPa — Rm = 630-750 MPa

Gerador hidráulico de dupla ação modelo HPP 700/1.5

Fonte de alimentação*	230V/50Hz; 115V/60Hz
Potência motora	2000 W
Pressão de trabalho	700 bar
Saída da bomba	1.5 L/min
Quantidade de óleo	10 L
Código do produto	ZSL-0517-10-20-00-0 HPP-700/1,5 /220-240V/50Hz

* Contacte a Promotech para outras opções de tensão



Gerador hidráulico portátil com prateleira para transporte de punção.



Equilibrador para PRO-60 HP; Código do produto: BLN-000004
Equilibrador para PRO-110 HP; Código do produto: BLN-000005

Personalize o seu local de trabalho com uma variedade de acessórios opcionais.

Conjunto de suportes

Código do produto: ZUR-0517-15-00-00-0

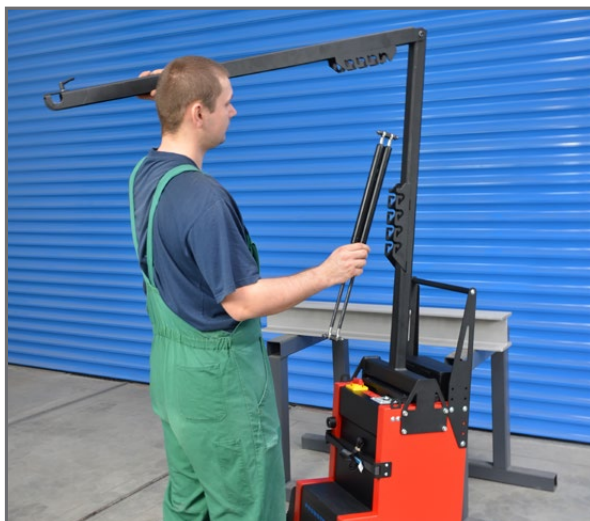

Configuração simples e ajuste fácil de altura e controlo de equilíbrio.

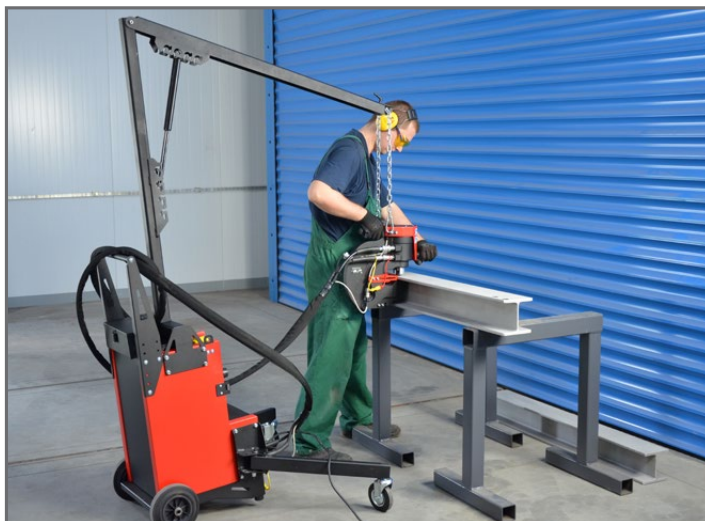

Braço de elevação e 2 apoios com rodas permitem uma fácil manipulação do punção e do gerador hidráulico como unidade única.

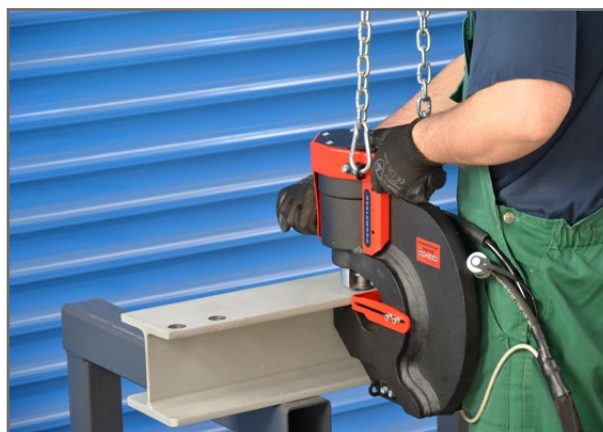
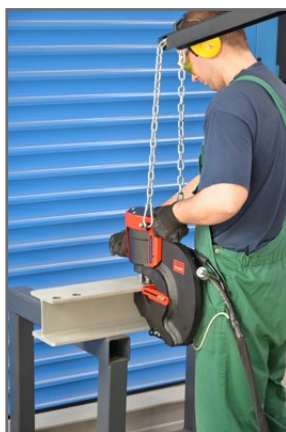

Uma solução única para tornar o seu trabalho mais eficiente e mais confortável.

Suporte deslizador com rodas para a punçadora

Código do produto: PRW-0507-90-00-00-0

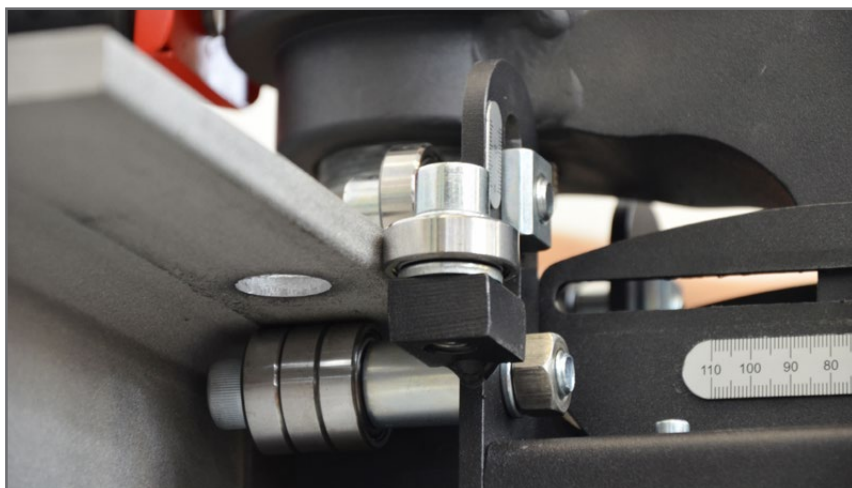

Permite um movimento linear suave e eficiente ao longo da peça de trabalho.



Suporte de bancada com acionamento por pedal

Código do produto: ZST-0507-91-00-00-0

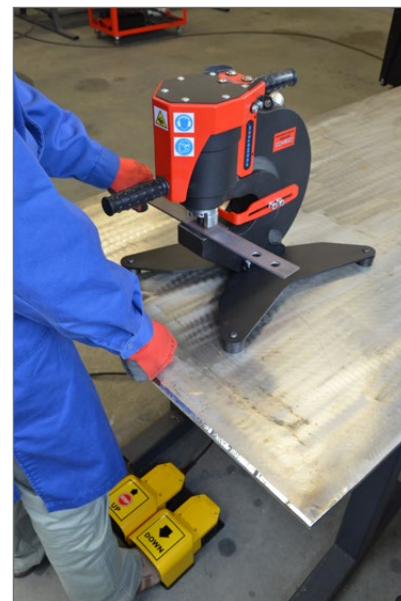



Não é necessário nem equilibrador nem portico de suporte para manter o punção no lugar. O operador pode utilizar os comandos manuais de arranque e paragem da máquina ou os pedais.

O comando de pedal da máquina permite uma operação mãos livres na configuração com suporte de bancada.

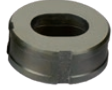
Punções e matrizes

Ferramentas Puncionadoras Hidráulicas		
Oblongo [mm]	Punção - código do produto	Matriz - código do produto
16x8	STM-0507-30-13-00-0	MTY-0507-70-13-00-0
18x9	STM-0507-30-12-00-0	MTY-0507-70-12-00-0
18x11	STM-0507-30-11-00-0	MTY-0507-70-11-00-0
20x10	STM-0507-30-10-00-0	MTY-0507-70-10-00-0
20x12	STM-0507-30-09-00-0	MTY-0507-70-09-00-0
20x14	STM-0507-30-08-00-0	MTY-0507-70-08-00-0
22x11	STM-0507-30-07-00-0	MTY-0507-70-07-00-0
22x14	STM-0507-30-06-00-0	MTY-0507-70-06-00-0
24x12	STM-0507-30-05-00-0	MTY-0507-70-05-00-0
25x9	STM-0507-30-04-00-0	MTY-0507-70-04-00-0
25x12	STM-0507-30-03-00-0	MTY-0507-70-03-00-0
25x13	STM-0507-30-02-00-0	MTY-0507-70-02-00-0
25x14	STM-0507-30-01-00-0	MTY-0507-70-01-00-0
25x16	STM-0507-30-17-00-0	MTY-0507-70-17-00-0
25x18	STM-0507-30-00-00-0	MTY-0507-70-00-00-0

Várias ferramentas, Punções e Matrizes estão disponíveis a pedido em tamanhos imperiais ou métricos.

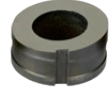
Ferramentas Puncionadoras Hidráulicas			
Diâmetro [mm]	Punção - código do produto	Matriz - código do produto	Matriz de 5° - código do produto
7	STM-0507-20-18-00-0	MTY-0507-40-18-00-0	-
8	STM-0507-20-17-00-0	MTY-0507-40-17-00-0	-
9	STM-0507-20-16-00-0	MTY-0507-40-16-00-0	MTY-0507-50-16-00-0
10	STM-0507-20-15-00-0	MTY-0507-40-15-00-0	MTY-0507-50-15-00-0
11	STM-0507-20-14-00-0	MTY-0507-40-14-00-0	MTY-0507-50-14-00-0
12	STM-0507-20-13-00-0	MTY-0507-40-13-00-0	MTY-0507-50-13-00-0
13	STM-0507-20-12-00-0	MTY-0507-40-12-00-0	MTY-0507-50-12-00-0
14	STM-0507-20-11-00-0	MTY-0507-40-11-00-0	MTY-0507-50-11-00-0
15	STM-0507-20-10-00-0	MTY-0507-40-10-00-0	MTY-0507-50-10-00-0
16	STM-0507-20-09-00-0	MTY-0507-40-09-00-0	MTY-0507-50-09-00-0
17	STM-0507-20-08-00-0	MTY-0507-40-08-00-0	MTY-0507-50-08-00-0
18	STM-0507-20-07-00-0	MTY-0507-40-07-00-0	MTY-0507-50-07-00-0
19	STM-0507-20-06-00-0	MTY-0507-40-06-00-0	MTY-0507-50-06-00-0
20	STM-0507-20-05-00-0	MTY-0507-40-05-00-0	MTY-0507-50-05-00-0
21	STM-0507-20-04-00-0	MTY-0507-40-04-00-0	MTY-0507-50-04-00-0
22	STM-0507-20-03-00-0	MTY-0507-40-03-00-0	MTY-0507-50-03-00-0
23	STM-0507-20-02-00-0	MTY-0507-40-02-00-0	MTY-0507-50-02-00-0
24	STM-0507-20-01-00-0	MTY-0507-40-01-00-0	MTY-0507-50-01-00-0
25	STM-0507-20-00-00-0	MTY-0507-40-00-00-0	MTY-0507-50-00-00-0
26	STM-0507-20-19-00-0	MTY-0507-40-19-00-0	MTY-0507-50-19-00-0
27	STM-0507-20-20-00-0	MTY-0507-40-20-00-0	MTY-0507-50-20-00-0

Toda a informação está sujeita a alterações sem aviso prévio. 21.11



PROMOTECH Sp. z o.o.
ul. Elewatorska 23/1, 15-620 BIAŁYSTOK, POLAND
tel. (+48 85) 678 34 05, fax (+48 85) 662 78 77
marketing@promotech.eu www.promotech.eu

O seu distribuidor local:

