

## PRO-60 HP PRO-110 HP

## MOBILI HIDRAULINĖ SKYLIŲ PRAMUŠIMO MAŠINA



### ■ Pagrindinės funkcijos ir privalumai:

- Dvigubas veikimas - pilnai automatizuotas pramušimo ir grįžimo atgal procesas
- Skylės skersmuo iki 27 mm.
- Moderni konstrukcija
- Pažangi valdymo sistema su įjungimu ir automatinio apkrovos nustatymu
- Režimo indikatoriaus lemputė
- Apsauga nuo atsitiktinio paleidimo
- Lengva naudoti neįprastose padėtyse
- Visos jungtys sumontuotos galinėje pusėje
- Platus specialių formų ir šampų pasirinkimas
- Patentuotas kompaktiškas hidraulinis maitinimo blokas
- Unikali Gantry šampavimo stotis padidina našumą ir patogumą

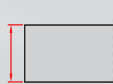

maks. storis



maks. skylės  
gylis



maks. skylės  
diametras



maks. ovalios  
skylės  
diametras



skylės  
pramušimo  
laikas



pramušimo  
jėga



dvigubo veikimo  
hidraulinis judėjimas

PRO-60 HP	13 mm	60 mm	27 mm	25 x 18 mm	5 sec	35 ton.	TAIP
PRO-110 HP	16 mm	110 mm	27 mm	25 x 18 mm	8 sec	47 ton.	TAIP

Mobilios dvigubo veikimo hidraulinės skylių pramušimo mašinos techninė specifikacija	modelis PRO-60 HP	modelis PRO-110 HP
Maks. skylės gylis	60 mm	110 mm
Maks. skylės diametras	Ø 27 mm	Ø 27 mm
Maks. ovalios skylės diametras	25 x 18 mm	25 x 18 mm
Skylės pramušimo laikas	5 sec	8 sec
Maks. plokštės storis	13 mm	16 mm
Pramušimo jėga	35 ton.	47 ton.
Darbinis slėgis	700 bar	700 bar
Svoris	20 kg	35 kg
Produkto kodas	GLW-0522-10-00-00-1	GLW-0507-10-00-00-0



Paruošta darbui tiek vertikaloje, tiek horizontalioje padėtyje

Dvigubo veikimo hidraulinis maitinimas HPP 700 / 1.5	
Įtampa / dažnis	230V/50Hz; 115V/60Hz
Galia	2000 W
Darbinis slėgis	700 bar
Alyvos srautas	1.5 L/min
Alyvos talpa	10 L
Produkto kodas	ZSL-0517-10-20-00-0 HPP-700/1,5 / 220-240V/50Hz

\* Susisiekite su Promotech dėl kitų įtampas pasirinkimo galimybių



Mobilus hidraulinis maitinimo blokas su vežimėliu skylių pramušimo mašinos transportavimui.



## Bendri parametrai

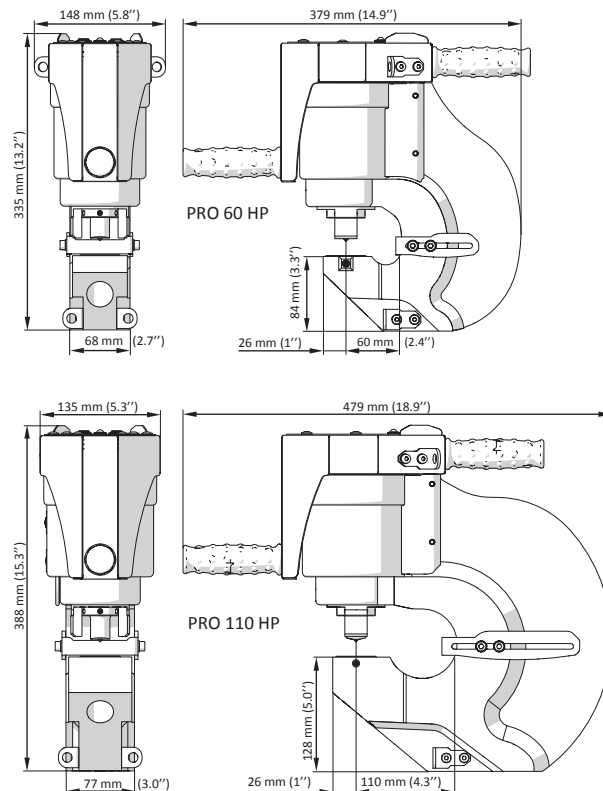

### PRO-60 HP pajėgumas

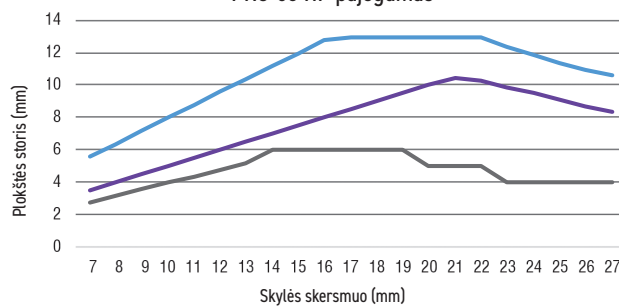

### PRO-110 HP pajėgumas

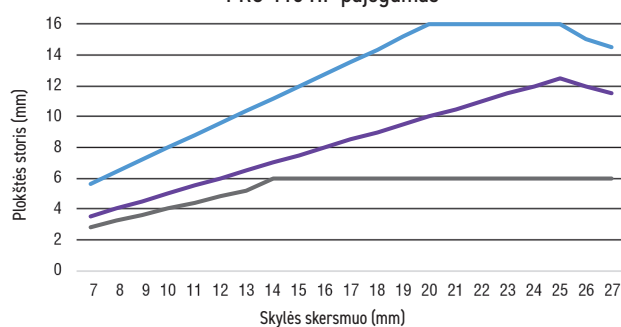

— Rm < 490 MPa — Rm = 490-630 MPa — Rm = 630-750 MPa



Balansavimo įrenginys PRO-60 HP; Produkto kodas: BLN-000004  
Balansavimo įrenginys PRO-110 HP; Produkto kodas: BLN-000005

Gerinkite savo darbo vietą įvairiais papildomais priedais.

### Keltuvas

Produkto kodas: ZUR-0517-15-00-00-0



Paprastas ir lengvai reguliuojamas aukštis bei balansas.

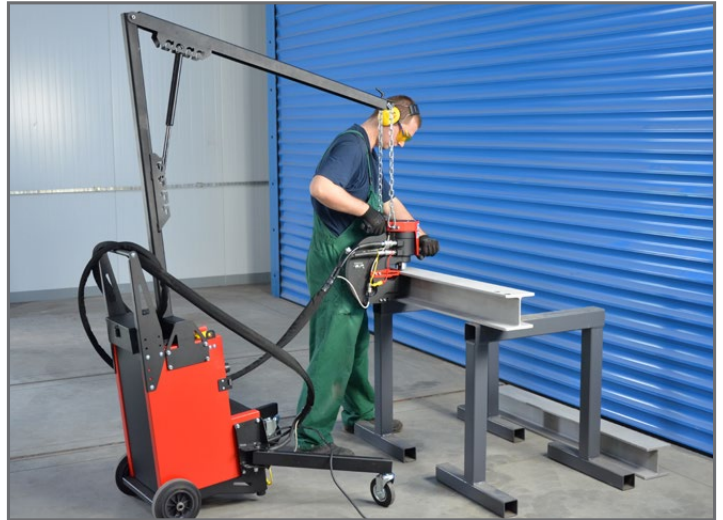

Kėlimo rankena ir 2 atramos su ratais leidžia lengvai valdyti skylių pramušimo mašiną ir maitinimo bloką kaip vieną vienetą.

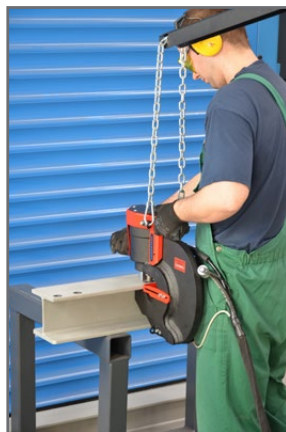

Unikalus sprendimas, dėl kurio jūsų darbas tampa veiksmingu (našiu) ir patogiu, kaip niekada anksčiau.

### Skylių pramušimo mašinos ratukų slinktis

Produkto kodas: PRW-0507-90-00-00-0

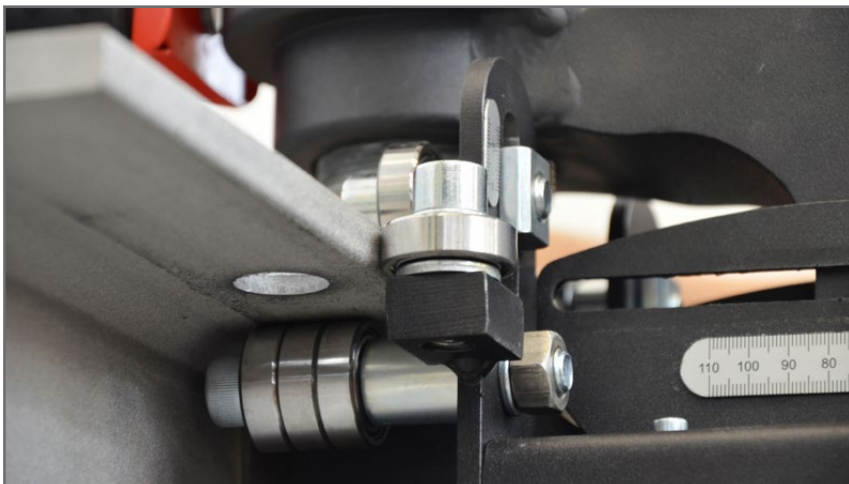

Leidžia sklandžiai ir efektyviai judėti išilgai ruošinio.



## Stalviršio stovas su pedalu

Produkto kodas: ZST-0507-91-00-00-0





Nereikalinga kėlimo jėga ir balansas skylių pramušimo mašinos laikymui. Operatorius gali naudoti paleidimo ir stabdymo mygtukus, esančius ant mašinos ar pedalo.





Pedalas valdomas laisvų rankų įranga ant stendo viršutinės konfigūracijos.

## Pramušimo kaištis ir pramušimo įvorė

Hidrauliniai skylių pramušimo mašinos įrankiai		
Ovalas [mm]	Pramušimo kaištis - produkto kodas	Pramušimo įvorė - produkto kodas
16x8	STM-0507-30-13-00-0	MTY-0507-70-13-00-0
18x9	STM-0507-30-12-00-0	MTY-0507-70-12-00-0
18x11	STM-0507-30-11-00-0	MTY-0507-70-11-00-0
20x10	STM-0507-30-10-00-0	MTY-0507-70-10-00-0
20x12	STM-0507-30-09-00-0	MTY-0507-70-09-00-0
20x14	STM-0507-30-08-00-0	MTY-0507-70-08-00-0
22x11	STM-0507-30-07-00-0	MTY-0507-70-07-00-0
22x14	STM-0507-30-06-00-0	MTY-0507-70-06-00-0
24x12	STM-0507-30-05-00-0	MTY-0507-70-05-00-0
25x9	STM-0507-30-04-00-0	MTY-0507-70-04-00-0
25x12	STM-0507-30-03-00-0	MTY-0507-70-03-00-0
25x13	STM-0507-30-02-00-0	MTY-0507-70-02-00-0
25x14	STM-0507-30-01-00-0	MTY-0507-70-01-00-0
25x18	STM-0507-30-00-00-0	MTY-0507-70-00-00-0

Įvairūs hidrauliniai skylių pramušimo įrankiai pagal colinius ar metrinus dydžius.

Hidrauliniai skylių pramušimo mašinos įrankiai			
Skersmuo [mm]	Pramušimo kaištis - produkto kodas	Pramušimo įvorė - produkto kodas	Pramušimo įvorė 5° - produkto kodas
7	STM-0507-20-18-00-0	MTY-0507-40-18-00-0	-
8	STM-0507-20-17-00-0	MTY-0507-40-17-00-0	-
9	STM-0507-20-16-00-0	MTY-0507-40-16-00-0	MTY-0507-50-16-00-0
10	STM-0507-20-15-00-0	MTY-0507-40-15-00-0	MTY-0507-50-15-00-0
11	STM-0507-20-14-00-0	MTY-0507-40-14-00-0	MTY-0507-50-14-00-0
12	STM-0507-20-13-00-0	MTY-0507-40-13-00-0	MTY-0507-50-13-00-0
13	STM-0507-20-12-00-0	MTY-0507-40-12-00-0	MTY-0507-50-12-00-0
14	STM-0507-20-11-00-0	MTY-0507-40-11-00-0	MTY-0507-50-11-00-0
15	STM-0507-20-10-00-0	MTY-0507-40-10-00-0	MTY-0507-50-10-00-0
16	STM-0507-20-09-00-0	MTY-0507-40-09-00-0	MTY-0507-50-09-00-0
17	STM-0507-20-08-00-0	MTY-0507-40-08-00-0	MTY-0507-50-08-00-0
18	STM-0507-20-07-00-0	MTY-0507-40-07-00-0	MTY-0507-50-07-00-0
19	STM-0507-20-06-00-0	MTY-0507-40-06-00-0	MTY-0507-50-06-00-0
20	STM-0507-20-05-00-0	MTY-0507-40-05-00-0	MTY-0507-50-05-00-0
21	STM-0507-20-04-00-0	MTY-0507-40-04-00-0	MTY-0507-50-04-00-0
22	STM-0507-20-03-00-0	MTY-0507-40-03-00-0	MTY-0507-50-03-00-0
23	STM-0507-20-02-00-0	MTY-0507-40-02-00-0	MTY-0507-50-02-00-0
24	STM-0507-20-01-00-0	MTY-0507-40-01-00-0	MTY-0507-50-01-00-0
25	STM-0507-20-00-00-0	MTY-0507-40-00-00-0	MTY-0507-50-00-00-0
26	STM-0507-20-19-00-0	MTY-0507-40-19-00-0	MTY-0507-50-19-00-0
27	STM-0507-20-20-00-0	MTY-0507-40-20-00-0	MTY-0507-50-20-00-0

Visa informacija gali būti keičiama be išankstinio įspėjimo. 20.09



PROMOTECH Sp. z o.o.  
ul. Elewatorska 23/1, 15-620 BIAŁYSTOK, POLAND  
tel. (+48 85) 678 34 05, fax (+48 85) 662 78 77  
marketing@promotech.eu www.promotech.eu

Vietinis pardavėjas