

PRO-50 | BOORMACHINE MET 2 SNELHEDEN

PRO-50 met speciaal ontworpen motor en tandwielkast met 2 snelheden 240/480 rpm is geoptimaliseerd om het juiste toerental te bieden voor het werken met HSS kernboren tot Φ 45 mm en spiraalboren tot Φ 23 mm. Robuuste constructie, geoptimaliseerd door middel van FEA (elementen analyse) software verlengt de levensduur van het gereedschap en maakt een snijdiepte tot 75 mm mogelijk.

Het compacte ontwerp de innovatieve slimme magneet met gereduceerd gewicht maken het een lichtgewicht machine.

De PRO-50 biedt een maximale kleefkracht op dunne materialen dankzij de Magnetisch veld vorm controle (MFSC).

De boormachine beschermt zowel de machine als de gebruiker tegen het werken met te dun werkstuk door middel van Magnetisch Kleefkracht Controle (MPAC). De PRO-50 is ook uitgerust met een energiebesparende basis (ESB) die slechts 50% van het vermogen gebruikt wanneer de motor niet draait.

Kenmerken en voordelen

- Compact ontwerp met uitstekende verhouding gewicht/vermogen
- Speciaal ontworpen motor
- Motorsnelheden 240/480 rpm (onder belasting)
- Spindel uitgerust met MT2
- innovatieve slimme magneet lichter in gewicht
- Robuust ontwerp verlengt de levens duur
- Grote slag maakt het gebruik van lang gereedschap mogelijk
- Motorkabel met extra beschermhoes
- Magnetisch veld vorm controle (MFSC) biedt maximale kleefkracht op dunne materialen
- Magnetisch Kleefkracht Controle (MPAC) detecteert de kleefkracht van de elektromagnetische basis en beschermt gebruiker en machine tegen werken op een te dun werkstuk
- Energie besparende basis (ESB) gebruikt slechts 50% van zijn vermogen als de motor niet draait

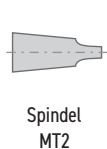

Nieuwe familie van middelgrote magneet boormachines ter beschikking

Promotech introduceert nieuwe magneetboor familie welke zijn ontworpen voor maximale boor / frees prestaties.

Klanten kunnen kiezen uit 6 modellen met verschillende gereedschapsopname, waaronder:

- Schroefdraad 1/2"
- Weldon 19,05 mm (3/4")
- Spindel MK2

Deze nieuwe machines zijn geoptimaliseerd voor het werken met HSS kernboren, TCT kernboren of spiraalboren.



Innovatief en praktisch in gebruik



■ Verhoogde productiviteit en langere levensduur van het verspanende gereedschap

De juiste keuze van boormachine voor een specifieke toepassing kan de productiviteit van het proces verhogen en de levensduur van het gereedschap verlengen, vooral wanneer een groot aantal gaten van dezelfde grootte wordt geboord.

Het ontwerp van de nieuwe machines is gebaseerd op de beproefde elektromotor die al vele jaren met succes wordt gebruikt in de PRO-40 boormachines.

De meeste onderdelen van de nieuwe modellen zijn identiek, wat flexibiliteit in productie, kortere levertijden en onmiddellijke reactie op de marktvraag van specifieke versies van nieuwe magneetboormachines mogelijk maakt.

Alle magneetboormachines zijn uitgerust met slimme elektromagnetische voetstukken, deze bevatten geavanceerde veiligheidssystemen.

Magnetisch Kleefkracht Controle (MPAC) detecteert de kleefkracht van de elektromagnetische basis en beschermt gebruiker en machine tegen werken op een te dun werkstuk

Magnetisch veld vorm controle (MFSC) biedt maximale kleefkracht op dunne materialen
Energie besparende basis (ESB) gebruikt slechts 50% van zijn vermogen als de motor niet draait

Dankzij het compacte ontwerp kan de gebruiker zeer dicht bij zijwanden en hoeken boren.

■ Kenmerken en voordelen van de nieuwe mid-range boormachine familie:

- Brede selectie van 6 modellen afgestemd op verschillende boortoepassingen
- Speciaal ontworpen motor die zich al vele jaren heeft bewezen in de PRO-40 boormachine
- Heavy Duty tandwielkasten geoptimaliseerd om de juiste snelheid voor de verspanend gereedschappen te bieden
- innovatieve slimme magneet lichter in gewicht
- Compact ontwerp met uitstekende verhouding gewicht/vermogen
- Diverse gereedschapshouders
- Robuust ontwerp om de levensduur van het gereedschap te verlengen
- Magnetisch veld vorm controle (MFSC)
- Magnetisch Kleefkracht Controle (MPAC)
- Energie Besparende Basis (ESB)

■ Mogelijke gereedschaps configuraties van de PRO-50



HSS-kernboren tot Φ 45 mm



TCT kernboren tot 50 mm
met as AMT2-C19/2-3 D.O.C. tot 75 mm



Startpunt van het boren tot 50 mm onder het niveau van een boorbasis met 100 mm lange frees



Adapter MT2 x 1/2" 20 UNF, Boorhouder 1/2" 20 UNF
Spiraalboor tot Φ 16.0 mm (DIN 338)



Adapter MT2 x 1/2" 20 UNF, snelwissel boorhouder 1/2" 20 UNF
Spiraalboor tot Φ 16.0 mm (DIN 338)



Spiraalboor capaciteit tot 16 mm
met cilindrische schacht spiraalboor in gebruik
Spiraalboor capaciteit tot 23 mm
met MT2 schacht spiraalboor in gebruik



Boren uit positie



Kernboor max 55 mm
Max frees diepte 75 mm



Startpunt van het boren tot 50 mm onder het niveau van een boorbasis

PRO-50 TECHNISCHE SPECIFICATIES	
Motorsnelheid (onder belasting)	240/480 rpm
Vermogen	1150 W
Gewicht	15,5 kg
Max frees capaciteit TCT/HSS	50/45 mm
Max boor capaciteit	23 mm
Slag	160 mm
Max boor/frees diepte	50 mm 75 mm (optioneel)
Voltage	1~ 220-240 V, 50-60 Hz 1~ 110-120 V, 50-60 Hz
MFSC (Magnetisch Veld Vorm Controle)	ja
MPAC (Magnetisch Kleefkracht Controle)	ja
ESB (Energie Besparende Basis)	ja
Magnetische klemkracht (oppervlak met een dikte van 25 mm en ruwheid Ra = 1,25)	1009 kgf (9900 N)
Afmetingen magneet voet	84 mm × 168 mm × 48 mm (3.3" × 6.6" × 1.9")
Min. Werkstuk dikte	6 mm
Spindel	MT2
Gereedschap opname	19 mm (3/4") Weldon
Product Code 220-240 V, 50-60 Hz	WRT-0684-10-20-00-0
Product Code 110-120 V, 50-60 Hz	WRT-0684-10-10-00-0



Spiraalboor capaciteit tot 23 mm



Kernboor max 50 mm
Max frees diepte 75 mm (optie)

Standaard geleverd:

- Magneetboor machine
- Beschermkoffer
- Handels (3 stuks)
- MT2-as met 19 mm (3/4") Weldon-gereedschapshouder
- veiligheid spanband
- Koelsysteem
- Bescherm veer voor koelsysteemslang
- MT2 uitdrijfspie
- 2.5 mm inbussleutel
- 5 mm inbussleutel
- 5 mm inbussleutel met handel
- Combinatiesleutel 8 mm
- Handleiding

Geselecteerde extra accessoires:

- PDS-0110-03-00-01-0
- PDS-0111-03-00-01-0
- TRZ-000008
- UCW-000059
- UCW-000061
- UCW-0220-00-00-00-4
- UKL-0440-16-00-00-0
- PDS-0587-10-00-00-0
- AGR-0541-10-20-00-0 (230 V CEE)
- AGR-0541-10-10-00-0 (115 V UK)
- ZSP-0587-11-00-00-0
- Buisbevestigings hulpstuk DMP 251 voor buizen met een diameter van 80-250 mm (3-10")
- Buisbevestiging hulpstuk DMP 501 voor buizen met een diameter van 150-500 mm (6-20")
- Adapter MT2 x 1/2" 20 UNF
- Boorhouder 1/2" 20 UNF x 1,5-13 mm
- Boorhouder 1/2" 20 UNF x 3-16 mm
- Gereedschapshouder AMT2-C19/2-3 voor 75 mm (3") freesdiepte
- Perslucht koelsysteem
- Vacuüm onderstel
- Vacuümpomp
- Vacuümpomp
- Perslucht uitwerper

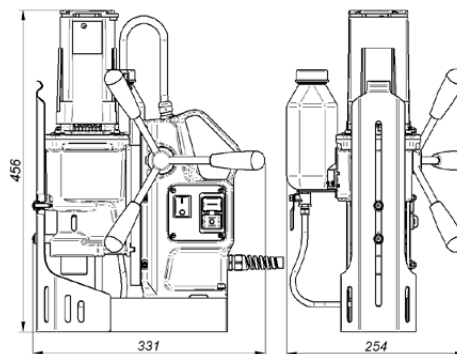

Buisbevestiging
hulpstuk DMP 251



Buisbevestiging
hulpstuk DMP 501



Adapter
MT2 x 1/2"



Boorhouder



Opname
AMT2-C19/2-3



Perslucht
koelsysteem



Vacuüm onderstel



Vacuümpomp



Perslucht uitwerper



PROMOTECH Sp. z o.o.
ul. Elewatorska 23/1, 15-620 BIAŁYSTOK, POLAND
tel. (+48 85) 678 34 05, fax (+48 85) 662 78 77
marketing@promotech.eu www.promotech.eu

Your local dealer:

